

Instrucțiuni de utilizare pentru mașina de tuns iarba pe benzină

HECHT 551 SX



FELICITARI PENTRU ACHIZIȚIONAREA PRODUSULUI MARCA HECHT. Acest manual conține informații importante despre siguranță, instalare, operare, întreținere, depozitare și depanare. Păstrați instrucțiunile într-un loc sigur pentru a putea găsi informațiile pe viitor sau pentru fi utile altor utilizatori. Având în vedere dezvoltarea tehnologică constantă și adaptarea la cele mai noi standarde de exigență ale UE, pot apărea unele diferențe în acest manual, fără o înștiințare în prealabil. Fotografiiile sunt doar în scop ilustrativ și pot să nu se potrivească exact cu produsul. Nu se poate aduce nici o plângere legală asociată cu acest manual de utilizare. Pentru orice nelămurire, contactați importatorul sau distribuitorul.

DESCRIEREA PRODUSULUI.....
GHID DE ILUSTRAȚII.....
SIMBOLURI DE SIGURANȚĂ.....
SPECIFICAȚII.....
ACCESORII RECOMANDATE
MANUAL DE UTILIZARE.....
PIESE DE SCHIMB.....
DECLARAȚIA DE CONFORMITATE.....
CONFIRMAREA FAMILIARIZĂRII CU UTILIZAREA PRODUSULUI.....

GHID DE ILUSTRĂȚII

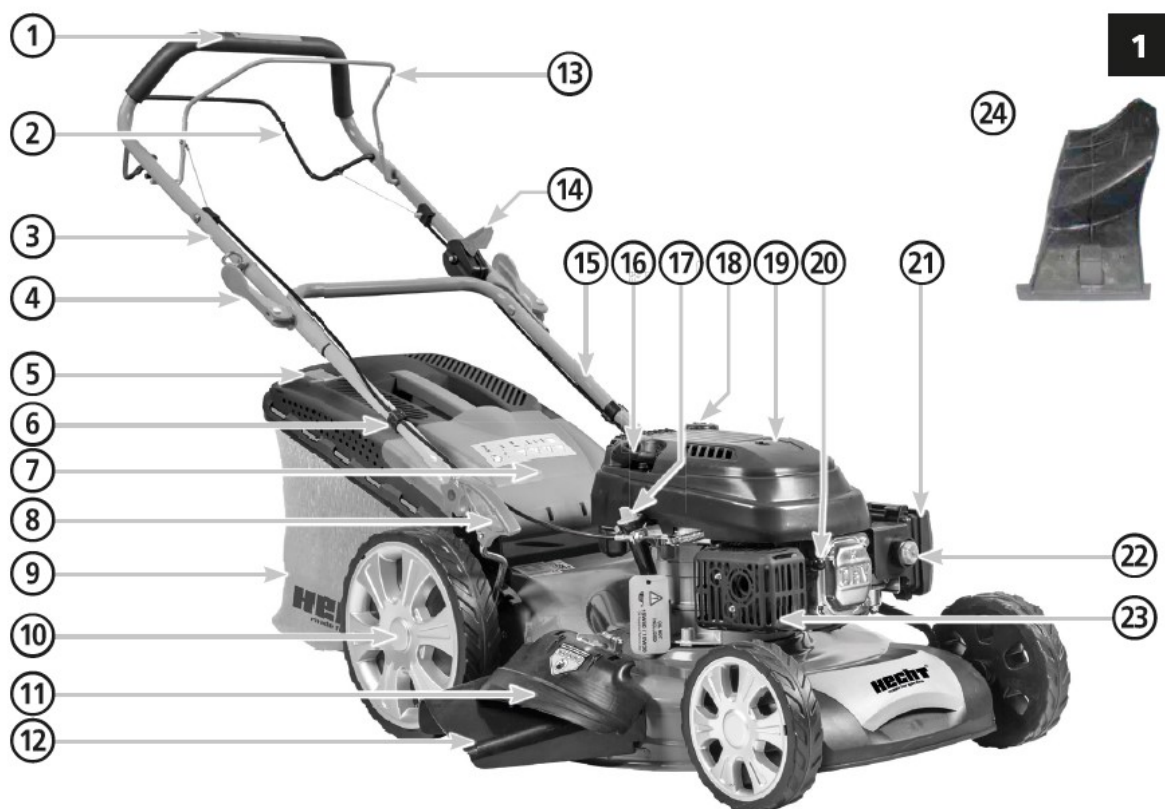

1. Mâner
2. Manetă pentru autopropulsie
3. Partea superioară a mânerului
4. Manetă de blocare
5. Indicator de nivel
6. Clemă pentru cablu
7. Carcasa din spate
8. Manetă de ajustare a înălțimii
9. Sac de colectare a ierbii
10. Roată
11. Clapetă laterală
12. Canal pentru descărcare
13. Mâner pentru controlul opririi
14. Manetă de accelerație
15. Partea de jos a mânerului
16. Mâner starter
17. Orificiu de umplere cu ulei / jojă
18. Capac rezervor de combustibil
19. Carcasă motor
20. Bujie
21. Filtru de aer
22. Buton amorsare
23. Tobă de eșapament cu protecție
24. Accesoriu pentru afânare

GHID DE ILUSTRĂȚII

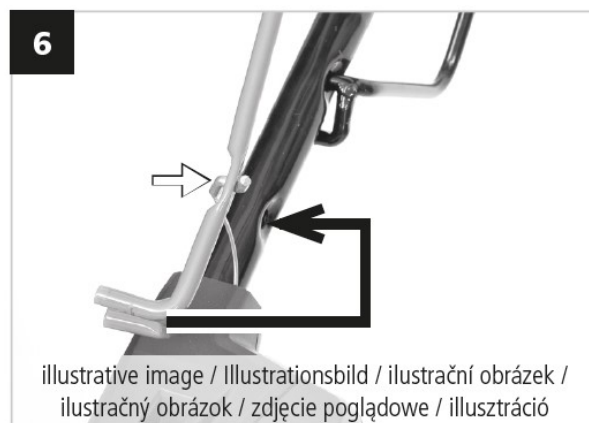
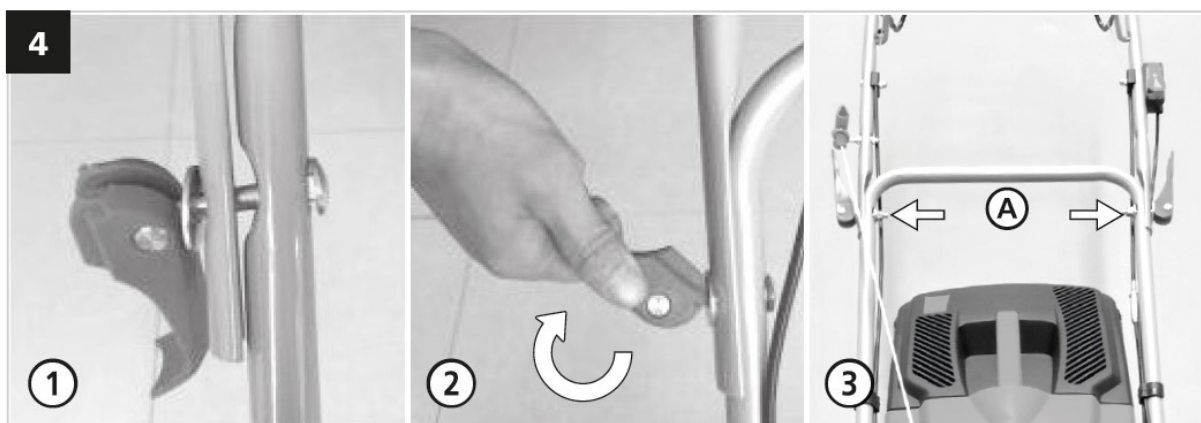
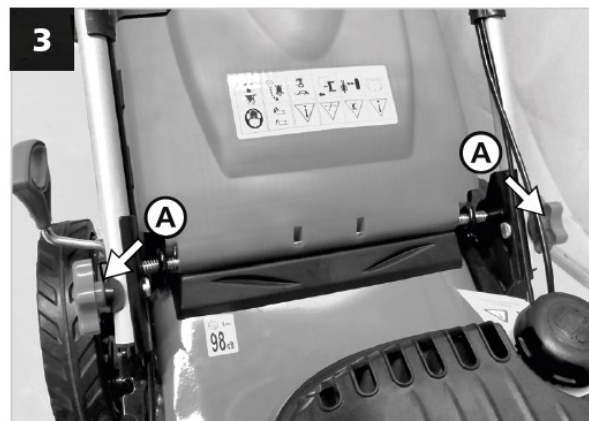

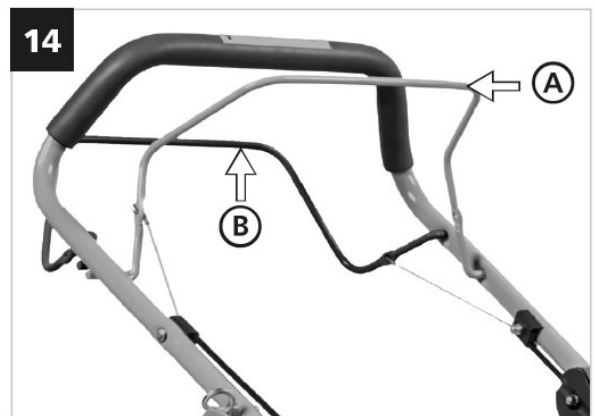
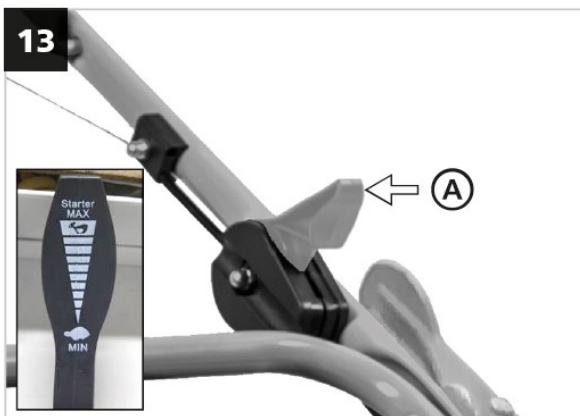
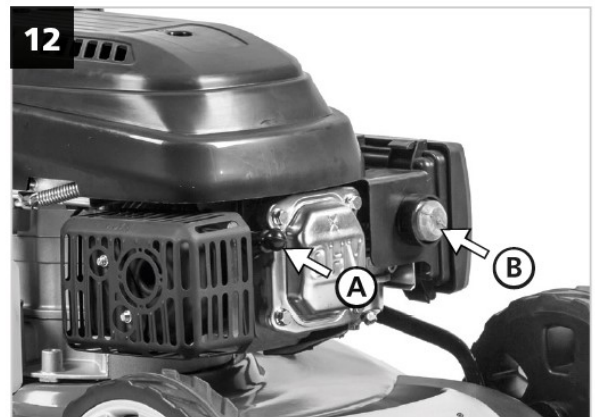
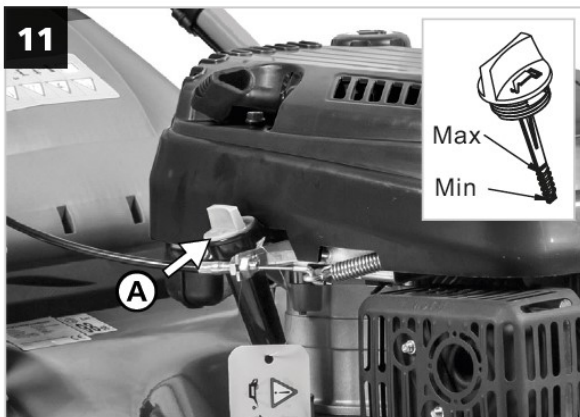
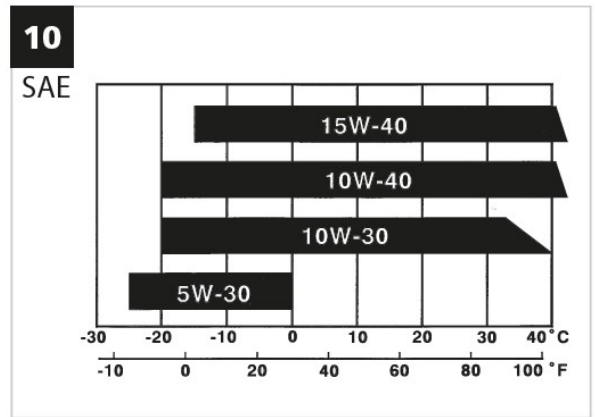
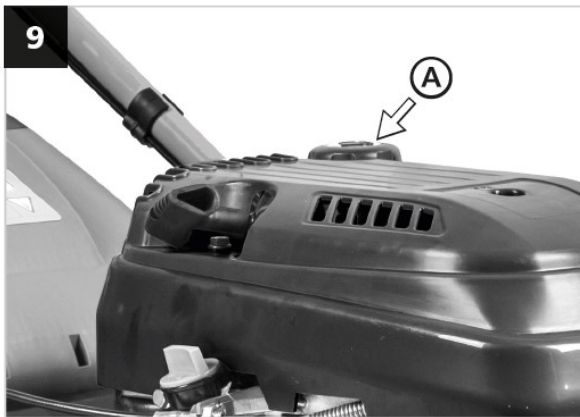

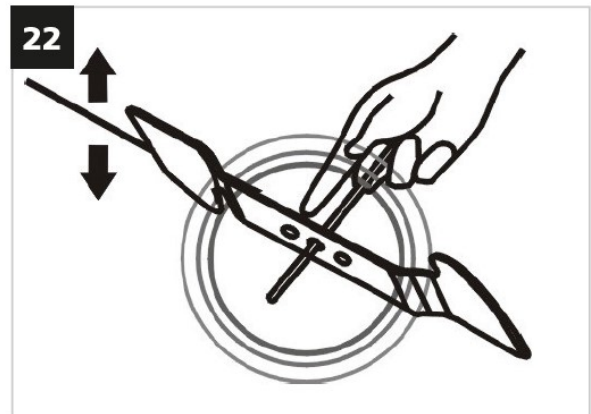
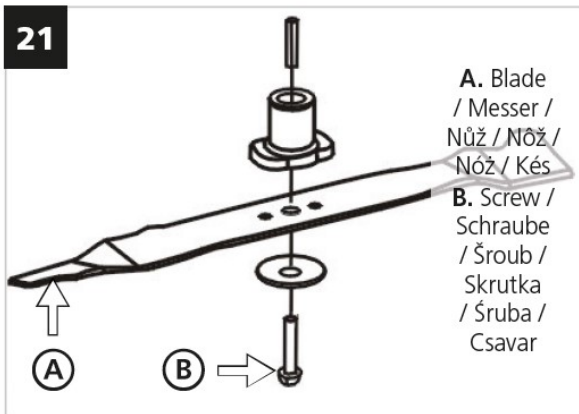
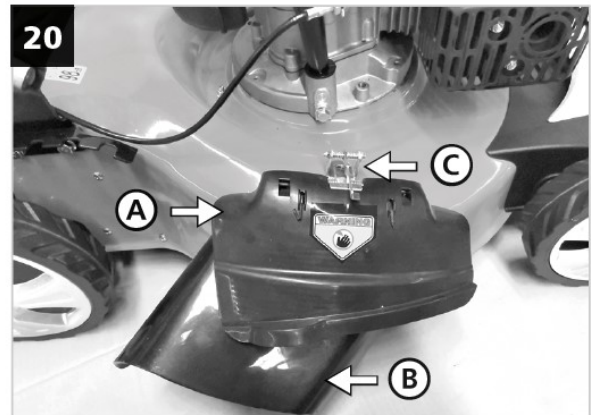
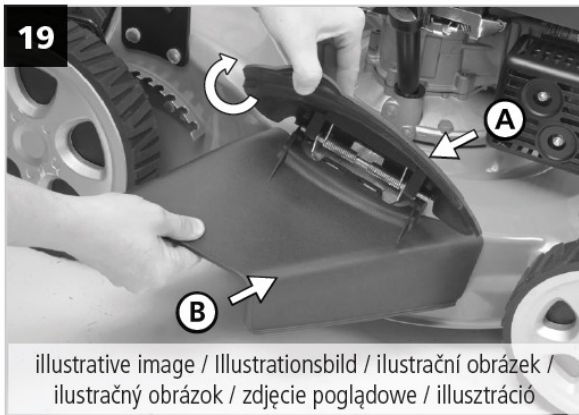
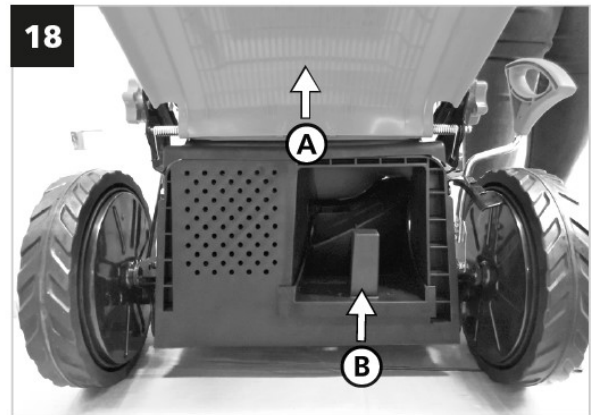
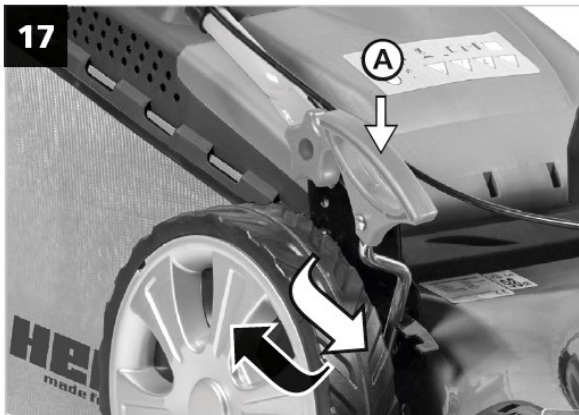

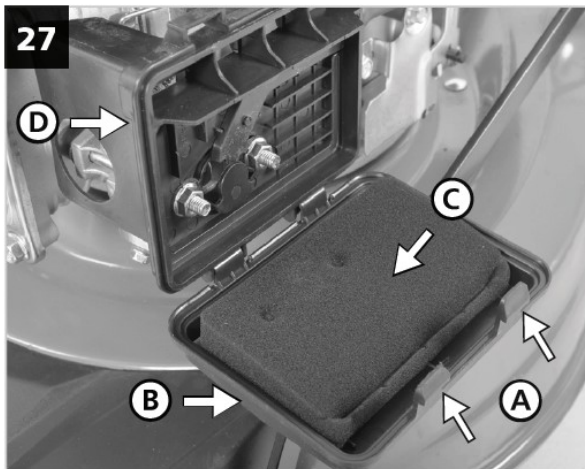
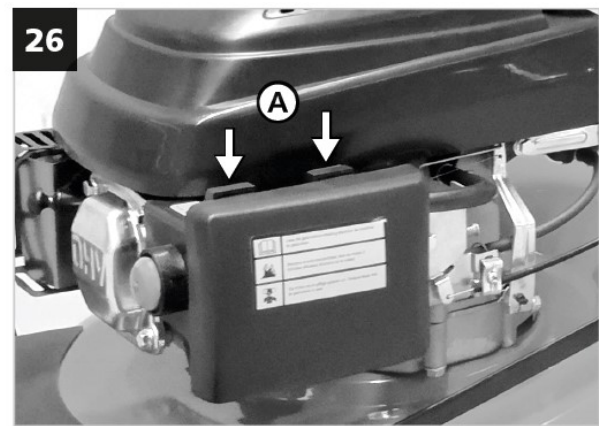
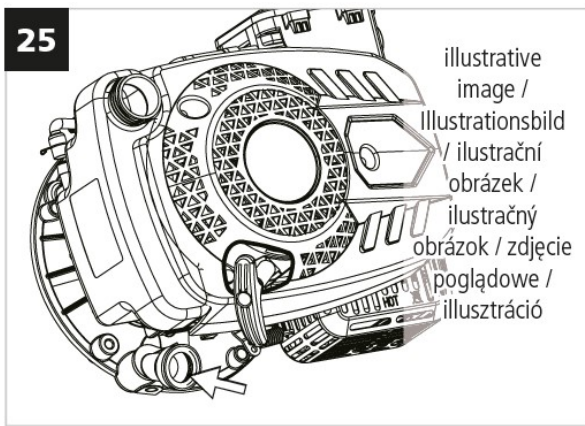
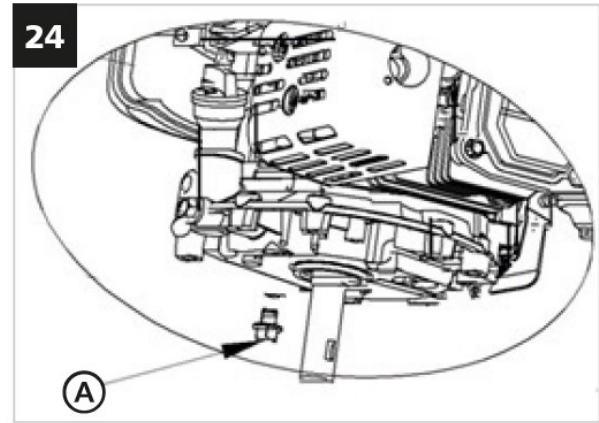
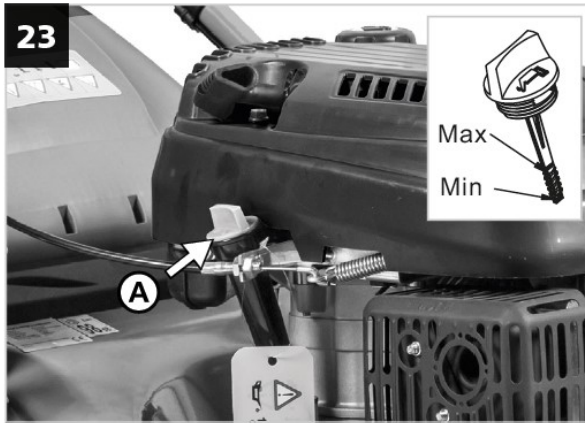

Filtru cu burete

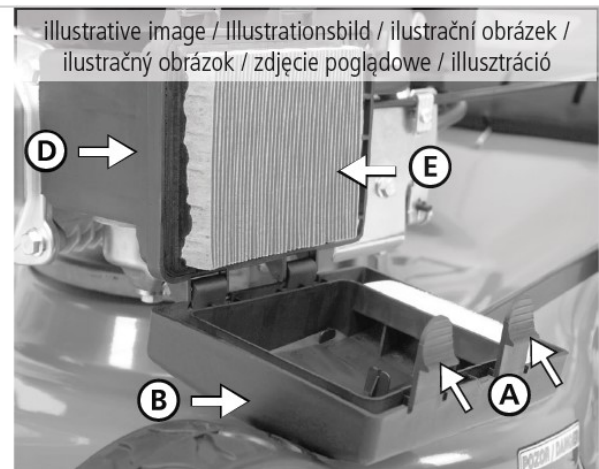

Filtru de aer plisat



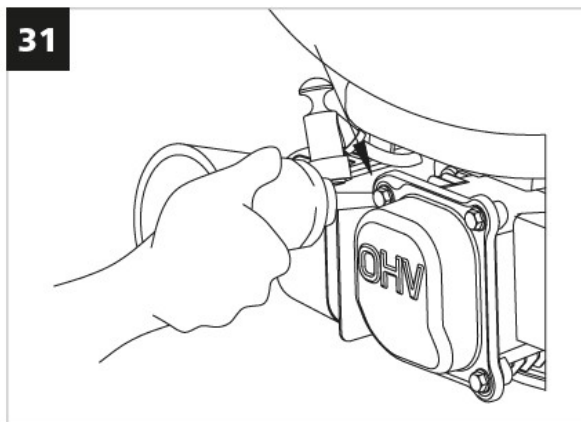
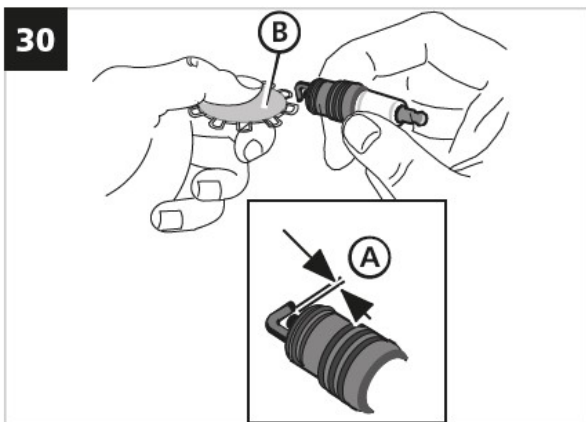
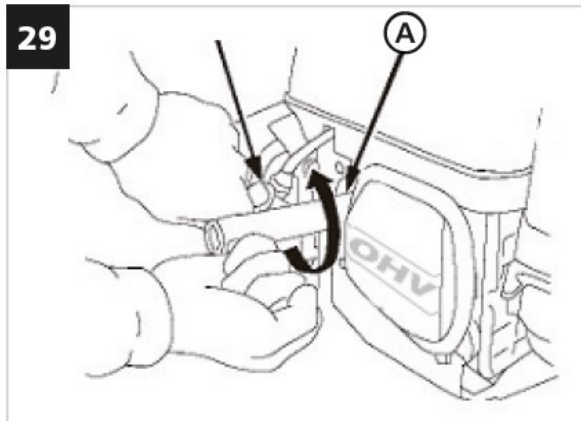





- A. Cleme de prindere
- B. Carcasă filtru de aer
- C. Elementul de burete
- D. Baza filtrului de aer
- E. Filtru de aer plisat



SIMBOLURI DE SIGURANȚĂ

	<p>Produsul dvs. trebuie folosit cu atenție. În acest sens, au fost amplasate etichete pe produs, pentru a vă reaminti în imagini principalele precauții ce trebuie luate în timpul utilizării. Semnificația acestora este explicată mai jos.</p>
	<p>Aceste etichete sunt considerate o parte a produsului și nu pot fi îndepărtate sub nicio formă de pe produs.</p> <p>ATENȚIE: Păstrați simbolurile de siguranță clare și vizibile pe produs. Înlocuiți simbolurile dacă lipsesc sau sunt ilizibile.</p>
	<p>Înțelegerea corespunzătoare a acestor simboluri vă va permite să folosiți produsul mai bine și mai sigur. Vă rugăm să le citiți și să le rețineți semnificația.</p>
	<p>Scopul următoarelor simboluri este să vă amintească de măsurile de precauție care trebuie luate pe parcursul utilizării produsului</p>
	<p>Citiți manualul de utilizare.</p>
	<p>Risc de accidentare la piesele aruncate.</p>

	Mențineți la o distanță sigură alte persoane sau animale domestice.
	Avertizare: Risc de accidentare a brațelor sau picioarelor
	Risc de accidentare din cauza părților rotative
	Atenție: gaze toxice!
	Avertizare! Nu utilizați produsul în medii închise sau puțin aerisite. Risc de inhalare gaze toxice.
	Benzina poate provoca incendii și explozii. Este interzis fumatul și utilizarea în apropierea focului.
	Utilizați protecție pentru ochi și urechi.
	Risc de explozie! A nu se alimenta în timp ce motorul este pornit.
	Deconectați bujia înainte de orice operațiune de service.
	Risc de arsuri. Păstrați o distanță de siguranță față de piesele fierbinți ale produsului.
	Combustibilul este extrem de inflamabil. Înainte de alimentare, vă rugăm așteptați ca motorul să se răcească, aproximativ 15 min.
	Date LWA. Nivelul de zgomot LwA măsurat în dB.
	Capacitate cilindrică.
	Puterea maximă a motorului.
	Greutate
	Lățime de lucru
	Viteza maximă a lamei

	Produsul este in conformitate cu standardele UE.
	Atenție la mâini și picioare!
	Ulei
	Eliberați maneta de frână pentru a opri motorul.
	Prindeți maneta de control al autopropulsiei pentru a activa deplasarea.
	Simbol demaror cu recul
	Combustibil
	Buton amorsare
IAN	Numărul articolului de identificare

SPECIFICAȚII

MOTORUL	
Motor – 4 timpi, un cilindru, OHV	✓
Puterea nominală a motorului conform SAE J1940	2,7 kW / 3,7 CP
Puterea maximă a motorului la 2800 rpm	3,8 kW / 5,2 CP
Cuplu maxim	9,5 Nm
Viteza de operare a motorului (rpm)	2800/min.
Capacitate cilindrică	173 cm³
Alezaj x cursă	70 x 45 mm
Sistem de răcire pe aer	✓
Sistem de lubrifiere – pulverizare	✓
Distanța dintre electrozii bujiei	0,6 – 0,8 mm
Cuplul bujiei	18 - 25 N.m.
Capacitatea rezervorului de combustibil	1,0 l
Tipul de combustibil - benzină fără plumb	✓
Cifra octanică minimă	92#
Capacitatea rezervorului de ulei	0,6 l
Ulei de lubrifiere	SAE 10W-30
Ulei recomandat	HECHT 4T
PRODUSUL	
Lățimea de tăiere	508 mm
Capacitatea sacului pentru colectarea ierbii conform EK 9	70 l
Intervalul de ajustare pe înălțime	25 - 75 mm
Nivelele de ajustare pe înălțime	7

Autopropulsie	✓
Viteza la sol	3,2 – 3,6 km/h
Roțile din față / spate	8" / 10"
Cuplul lamei	40 - 45 N.m.
Greutate	37,5 kg
Condiții de utilizare	0°C - + 32°C
Nivelul de presiune acustică măsurată la locul utilizării conform normei EN ISO 3744:2010	LPA = 80,1 dB (A); K = 2,5 dB (A)
Nivelul de vibrații la nivelul mânerului conform normei EN ISO 5395-2:2013	1,6 m/s ² ; K = 1,5 m/s ²
Specificațiile pot suferi modificări fără o notificare în prealabil	

ACCESORII RECOMANDATE

KANYSTR 5 L – Sac din plastic pentru benzină de 5l

HECHT 5 – Kit de service

CASTROL GARDEN 4T – Ulei de motor

HECHT 900102 – Căști de protecție

HECHT 900104 – Mănuși de protecție

HECHT 900106 – Ochelari de protecție



MANUAL DE UTILIZARE

ATENȚIE! VĂ RUGĂM SĂ CITIȚI INSTRUCȚIUNILE DE UTILIZARE! Citiți toate instrucțiunile înainte de utilizare. Acordați o atenție deosebită instrucțiunilor de siguranță.

Acordați o atenție deosebită instrucțiunilor evidențiate mai jos:



AVERTIZARE! Acest cuvânt de avertizare indică o situație ce se poate dovedi periculoasă și avea ca rezultat moartea sau o accidentare serioasă, dacă nu este respectat.



ATENȚIE: Un cuvânt de avertizare. Dacă nu se respectă instrucțiunile, vă avertizăm cu privire la un posibil pericol de leziune minoră și/sau deteriorarea produsului și a proprietății.



Mesaj important.



Notă: Furnizează informații utile.

CONȚINUT

DESCRIEREA PRODUSULUI

GHID DE ILUSTRAȚII

SIMBOLURI DE SIGURANȚĂ

SPECIFICAȚII

ACCESORII RECOMANDATE

CONDIȚII DE UTILIZARE

INTRUIRE

INSTRUCȚIUNI DE SIGURANȚĂ

PREGĂTIRE

ZONA DE LUCRU

UTILIZAREA PRODUSELOR PE BENZINĂ

UTILIZAREA MOTORULUI

ECHIPAMENTUL DE PROTECȚIE

MĂSURI DE PREVENIRE ȘI PRIMUL AJUTOR

RISURI REZIDUALE

DESPACHETAREA

ASAMBLAREA

ÎNAINTE DE A PORNI MOTORUL

COMBUSTIBILUL

ALIMENTAREA

ULEIUL DE MOTOR

VERIFICAREA NIVELULUI DE ULEI ȘI COMPLETAREA

VERIFICĂRI ÎNAINTE DE A UTILIZA MOTORUL

UTILIZAREA LA ALTITUDINI MARI

UTILIZAREA

PORNIREA MOTORULUI

MANETA DE FRÂNĂ

OPRIREA MOTORULUI

CONTROLUL DEPLASĂRII

COSIREA

SACUL DE COLECTARE

ȘASIUL

INSTRUCȚIUNI DE AJUSTARE A ÎNĂLȚIMII

PENTRU A OBTINE CELE MAI BUNE REZULTATE CU MAȘINA DE TUNS IARBA

FUNCȚIA 5 ÎN 1

ÎNGRIJIRE ȘI ÎNTREȚINERE

ÎNTREȚINEREA PRODUSULUI

CURĂȚARE

INSTRUCȚIUNI DE LUBRIFIERE

LAMA DE TĂIAT

SISTEMUL CU CUREA PENTRU AUTOPROPULSIE

ÎNTREȚINEREA MOTORULUI

PLANUL DE VERIFICĂRI ȘI ÎNTREȚINERE

SCHIMBUL DE ULEI

FILTRUL DE AER

BUJIA

TOBA DE EȘAPAMENT

SEDIMENTELE DE CARBON

SISTEMUL DE ALIMENTARE

AJUSTĂRI ALE MOTORULUI

DEPOZITARE

DEPOZITAREA MOTORULUI

PREGĂTIREA

MĂSURI DE PRECAUȚIE LA DEPOZITARE

ADĂUGAREA UNUI STABILIZATOR DE BENZINĂ

DEPOZITAREA IN AFARA SEZONULUI

SCOATEREA DIN DEPOZITARE

DEPOZITAREA COMBUSTIBILULUI

INSTRUCȚIUNI DE DEPOZITARE SPECIFICE

TRANSPORTUL

DEPANAREA

SERVICE ȘI PIESE DE SCHIMB

DEBARASAREA

GARANTIA PRODUSULUI

GARANTIA MOTORULUI

DECLARATIA DE CONFORMITATE

CONFIRMAREA FAMILIARIZĂRII CU UTILIZAREA PRODUSULUI

CONDIȚII DE UTILIZARE

ATENȚIE! VĂ RUGĂM SĂ CITIȚI ACESTE INSTRUCȚIUNI DE UTILIZARE! Citiți toate instrucțiunile înainte de utilizare. Acordați o atenție deosebită instrucțiunilor de siguranță.

NERESPECTAREA ACESTOR INSTRUCȚIUNI ȘI A MĂSURILOR DE SIGURANȚĂ POATE AVEA CA REZULTAT DETERIORAREA PRODUSULUI SAU ACCIDENTĂRI SERIOASE, CHIAR FATALE.

Dacă observați deteriorări de transport sau în timpul despachetării, anunțați imediat furnizorul dumneavoastră. **NU UTILIZAȚI PRODUSUL!**

CONDIȚII DE UTILIZARE SPECIFICE

Acest produs este aprobat exclusiv pentru a fi utilizat:

- să cosească gazonul din grădini domestice.
- exclusiv pentru o utilizare privată în medii rezidențiale și grădini. O utilizare privată se referă la o perioadă de operare care în general nu depășește 50 ore de lucru, timp în care mașina este utilizată pentru a întreține gazoane rezidențiale de mici dimensiuni și grădini domestice. Acest produs nu este conceput pentru a fi utilizat în amenajări publice, săli de sport și aplicații forestiere sau de agricultură.
- în conformitate cu instrucțiunile descrise și cele de siguranță specificate în acest manual de utilizare

Ca urmare a posibilelor pericole pentru utilizator, mașina de tuns iarba nu trebuie utilizată pentru a tăia arbuști, garduri vii și arbuști, pentru a tăia plante cățărătoare sau peluze pe grădini de acoperiș sau în balcoane sau pentru a curăța trotuare, nici nu trebuie să fie folosit pentru a tăia copăcei sau garduri vii. Mai mult, mașina de tuns iarba nu trebuie folosită la cultivare sau nivelare teren, cum ar fi mușuroaiele.

Marcați obiectele și obstacolele fixe care nu pot fi văzute sub iarbă și nu pot fi îndepărtate (rădăcini, cioturi, pietre, etc.). Păstrați locurile marcate la o distanță suficientă pentru ca lama să nu intre în contact cu aceste obiecte și obstacole în timpul lucrului. Din același motiv, îndreptați micile iregularități ale terenului (mușuroaie, urme de cauciucuri, adâncituri, etc.) unde roțile mașinii de tuns iarba ar putea cădea.

ATENȚIE! Dacă produsul este utilizat în alt scop decât cel pentru care a fost conceput sau se fac modificări neautorizate, garanția legală și responsabilitatea legală pentru defecte, precum și răspunderea din partea producătorului va fi anulată.

Nu suprasolicitați produsul – a se utiliza doar în intervalul de performanță pentru care a fost proiectat. Un produs conceput pentru un anumit scop are performanțe mai bune și este mai sigur decât unul care are o funcție asemănătoare. De aceea, trebuie să utilizați întotdeauna un produs ce corespunde pentru un anumit scop.

Vă rugăm să rețineți că produsele noastre nu au fost concepute pentru a fi utilizate în aplicații comerciale sau industriale. Nu ne asumăm răspunderea pentru produs dacă a fost utilizat în aceste condiții sau altele asemănătoare.

Atunci când este necesar, respectați îndrumările și reglementările legale pentru a preveni un accident în timpul utilizării.

Utilizatorul este responsabil pentru toate daunele cauzate terților și proprietății acestora.

ATENȚIE! Nu utilizați niciodată produsul în apropierea oamenilor, mai ales a copiilor sau a animalelor de companie.

- Păstrați acest manual de instrucțiuni la îndemână și utilizați-l ori de câte ori aveți nevoie de mai multe informații. Dacă nu înțelegeți unele dintre aceste instrucțiuni, contactați distribuitorul dvs. Dacă produsul este împrumutat unei alte persoane, trebuie să includeți și manualul de instrucțiuni.

INSTRUIRE

ATENȚIE! Toți utilizatorii trebuie să primească o instruire corespunzătoare în ce privește utilizarea, ajustarea și operarea produsului, inclusiv informații cu privire la operațiunile interzise.

- Nu permiteți copiilor sau persoanelor nefamiliarizate cu aceste instrucțiuni să utilizeze mașina de tuns iarba. Unele reglementări oferă restricții cu privire la vârsta operatorului.
- Produsul nu este conceput pentru a fi utilizat de acele persoane (inclusiv copii) cu capacități fizice, senzoriale sau mentale reduse, lipsite de experiență și cunoștințe, decât dacă aceștia sunt supravegheați de o persoană responsabilă pentru siguranța lor sau dacă persoana respectivă a învățat să utilizeze produsul. Produsul nu a fost conceput pentru a fi utilizat de copii și persoane cu o mobilitate redusă și cu o condiție fizică slabă. Le recomandăm femeilor însărcinate să contacteze un doctor înainte de a utiliza acest produs.
- Respectați reglementările naționale/locale cu privire la orele de lucru (vă rugăm, contactați autoritățile locale).

INSTRUCȚIUNI DE SIGURANȚĂ

- **Familiarizați-vă cu produsul dvs. Citiți cu atenție manualul de utilizare. Învățați care sunt aplicațiile sale și limitele precum și posibilele pericole asociate cu acest produs. Familiarizați-vă cu controalele produsului și cum să le utilizați.**
- Aveți grijă când lucrați, concentrați-vă la ceea ce faceți și folosiți-vă bunul simț.
- Un moment de neatenție în timpul utilizării poate avea ca rezultat pierderea controlului asupra produsului.
- Nu utilizați produsul dacă sunteți oboseți, bolnavi sau sub influența alcoolului, a drogurilor sau a medicamentăției.
- Nu vă puneți niciodată mâinile și picioarele în apropierea pieselor rotative sau a orificiilor de alimentare sau de descărcare.
- Nu vă aplecați prea tare. Păstrați-vă echilibrul și pășiți cu grijă în orice moment. În acest fel, veți avea un control mai bun asupra produsului în situații neașteptate.
- Îndepărtați orice cheie de ajustare înainte de a porni produsul. O cheie lăsată atașată la o piesă rotativă a produsului poate cauza leziuni personale.
- O utilizare prelungită a mașinii poate duce la probleme de circulație sanguină în mâini, din cauza vibrațiilor. Aceste efecte pot fi înrăutățite de temperaturile ambientale scăzute și/sau dacă strângeți mânerul prea tare. Perioada de utilizare poate fi prelungită dacă purtați mănuși corespunzătoare sau luați pauze cu regularitate. Faceți pauze de lucru frecvente. Limitați perioada de expunere pe parcursul unei zile.

ATENȚIE! Toate măsurile de prevenire a pornirii accidentale și controalele utilizate în prezența utilizatorului trebuie să fie funcționale și verificate cu regularitate. Sistemele de siguranță ale mașinii de tuns iarba sau dotările nu trebuie modificate sau detașate.

PREGĂTIRE

- Examinați produsul și asigurați-vă că este într-o stare bună, verificați toate șuruburile, piulițele și alte elemente de fixare, asigurați-vă că sunt montate bine iar apărătoarea este la locul ei. Înlocuiți etichetele când devin ilizibile.
- Păstrați toate apărătorile și deflectoarele la locul lor și într-o stare bună.
- Îndepărtați reziduurile acumulate din zona tobei de eșapament și a cilindrului. Verificați toba de eșapament dacă prezintă crăpături, rugină sau alte daune.
- Verificați produsul înainte de fiecare utilizare pentru a stabili dacă piesele sunt uzate sau deteriorate. Înlocuiți piesele uzate sau deteriorate.

ZONA DE LUCRU

- Nu utilizați produsul în atmosfere explozive, cum ar fi în prezența lichidelor inflamabile, gaze sau praf. Mașina produce scânteii care pot aprinde praful și gazele.
- Verificați terenul pe care doriți să utilizați produsul și îndepărtați orice obiecte care pot fi prinse sau proiectate, cum ar fi pietre, bucăți de sticlă, cuie, fire, jucării, bețe, etc. **Utilizați produsul doar pe o suprafață sigură și pe lumină bună!**
- Nu utilizați niciodată produsul pe timp de ploaie și furtuni, mai ales când există riscul producerii de fulgere.
- Nu utilizați niciodată produsul pe o suprafață alunecoasă. Păstrați copiii și persoanele din jur la o distanță de siguranță când utilizați produsul. Distragerile pot cauza pierderea controlului.
- Fiți foarte atenți atunci când utilizați mașina de tuns iarba în apropierea acostamentelor, a șanțurilor și a malurilor. Produsul se poate răsturna brusc dacă o roată trece peste marginea unei prăpăstii sau șanț, sau dacă o margine se prăbușește.

UTILIZAREA ÎN PANTE

- Nu cosiți pe pante foarte abrupte. Există pericolul de a vă accidenta dacă produsul se răstoarnă. Unghiul maxim de înclinare este de 15°.
- Pentru mașinile cu roți rotative, cosiți de-a lungul pantelor, niciodată în sus și în jos.
- Acordați mare atenție când schimbați direcția pe pante.

UTILIZAREA PRODUSELOR PE BENZINĂ

- Când lucrați cu un produs pe benzină, nu utilizați niciodată forță brută. Acest produs, care a fost conceput pentru a cosi iarba, funcționează mai bine și mai sigur în acest scop, de aceea trebuie să utilizați întotdeauna produsul corespunzător pentru o anumită sarcină.
- Performanțele unui motor pe benzină montat pe un anumit produs, poate să nu dezvolte puterea brută nominală. Acest lucru este cauzat de mai mulți factori, de exemplu componente uzate (evacuare, încărcare, răcire, carburator, pompă de combustibil, etc), limitări în aplicare, condițiile de funcționare ambientale (temperatură, umiditate, altitudine) și diferențele de la un motor la altul.

UTILIZAREA MOTORULUI

ATENȚIE! În timpul funcționării, motorul emană monoxid de carbon. Acesta este un gaz incolor, inodor, otrăvitor. Inhalarea de monoxid de carbon poate provoca greață, leșin, probleme reproductive și chiar moartea.

- Nu porniți motorul într-un spațiu închis, unde se poate acumula monoxid de carbon.

ATENȚIE! Orice motor generează căldură în timpul funcționării. Unele piese ale motorului și amortizorul pot deveni foarte fierbinți în timpul utilizării. Dacă sunt atinse, pot cauza arsuri grave. Dacă se află în apropierea unor materiale inflamabile, de ex. frunze, iarbă, tufe, etc. se pot aprinde.

- Nu utilizați produsul pe pante foarte abrupte pentru a evita răsturnarea acestuia și scurgerea de benzină și ulei.
- Nu înclinați produsul când motorul este în funcțiune.
- Opriti motorul înainte de a pleca de lângă produs sau când alimentați.

Acordați atenție la instrucțiunile de siguranță și avertizările de la capitolul COMBUSTIBIL.

ECHIPAMENTUL DE PROTECȚIE

- Purtați protecție adecvată pentru ochi! În timpul utilizării mașinii se pot proiecta obiecte străine care să ajungă la ochi și să producă leziuni grave. Ochelarii obișnuiți nu oferă o protecție suficientă deoarece nu au sticlă de protecție specială și nu acoperă suficient pe lateral.
- Purtați echipament de protecție împotriva zgomotului! Impactul zgomotului poate să vă afecteze auzul sau chiar să vi-l pierdeți. Luați pauze de lucru frecvente. Limitați perioada de expunere dintr-o zi.
- Purtați întotdeauna încălțăminte groasă cu tălpi anti-derapante. Există riscul de a vă răni la picioare sau de a aluneca pe pante umede sau alunecoase. Acest lucru vă va proteja de leziuni și va asigura păstrarea echilibrului în timpul mersului.
- În timpul lucrului, purtați întotdeauna mănuși de protecție.
- Echipamentul de siguranță cum ar fi masca de praf sau o cască rezistentă utilizate în condiții potrivite va reduce riscul de leziuni, în mod deosebit când din utilizarea mașinii rezultă praf sau există riscul de a vă lovi la cap în unele situații.
- Îmbrăcați-vă corespunzător. Nu purtați haine largi sau bijuterii și legați-vă părul. Hainele largi, bijuteriile sau părul lung se pot prinde în piesele în mișcare.

MĂSURI DE PREVENIRE ȘI PRIMUL AJUTOR

Notă: *Vă recomandăm să aveți la dvs:*

- Un extingtor corespunzător (zăpadă, pudră, halotron).
- Trusă de prim ajutor complet echipată, la îndemâna utilizatorului sau a persoanei care îl însoțește.
- Telefon mobil sau un alt produs pentru apelarea rapidă a unui serviciu de urgență
- **O persoană însoțitoare familiarizată cu principiile de prim ajutor. Aceasta trebuie să păstreze o distanță de siguranță față de zona de lucru, dar trebuie să vă poată vedea în orice moment.**

ATENȚIE! În caz de leziuni, procedați întotdeauna în conformitate cu principiile de prim ajutor.

- Dacă cineva se **taie**, acoperiți rana cu un bandaj curat (din pânză) și apăsați ferm pentru a opri sângerarea.
- Dacă pielea este **arsă**, evitați mai întâi expunerea cu sursa de căldură. Răciți cu apă, de preferabil de 4-8 °C, zonele afectate într-o măsură mai mică. Nu aplicați unguente, creme sau pudre pe zona afectată. Cea mai bună modalitate este să utilizați o compresă umedă, de exemplu o batistă sau un prosop. Apoi prindeți compresa și, dacă este necesar, contactați un medic.
- **Persoanele cu o circulație slabă** care sunt expuși la **vibrații** excesive pot suferi leziuni la vasele de sânge sau la sistemul nervos. Vibrațiile pot cauza următoarele simptome la degete, mâini sau încheieturi: amorțeală, furnicături, durere, senzația de înțepătură, alterarea culorii pielii sau a pielii. Dacă apar astfel de simptome, contactați un medic!
- Nu permiteți ca benzina sau uleiul să intre în contact cu pielea dvs. Țineți benzina și uleiul departe de ochi. Dacă benzina sau uleiul intră în contact cu ochii, spălați imediat cu apă curată. Dacă iritația persistă, contactați imediat un medic.
- Intoxicația cu monoxid de carbon poate cauza moartea! Primele semne ale intoxicației cu monoxid se aseamănă simptome asemănătoare gripei, cum ar fi dureri de cap, amețeală și/sau greață. Dacă prezentați aceste simptome, luați aer proaspăt cât de repede! Trebuie să solicitați ajutor medical.

ÎN SITUAȚIA UNUI INCENDIU:

- Dacă motorul ia foc sau iese fum de la acesta, opriți produsul și distanțați-vă undeva unde să fiți în siguranță.
- Pentru a opri incendiul, utilizați un extingtor corespunzător (zăpadă, pudră, halotron).
- **NU VĂ PANICAȚI.** O reacție de panică poate cauza mai multe daune.

RISCURI REZIDUALE

Chiar dacă produsul este utilizat în conformitate cu instrucțiunile, este imposibil de eliminat toate riscurile asociate cu funcționarea sa. Următoarele riscuri pot să apară, riscuri rezultate din construcția sa:

- Pericol de căldură, rezultând în ardere sau opărire și alte leziuni cauzate de un posibil contact cu obiecte fierbinți sau alte materiale, inclusiv surse de căldură.
- Pericol de contact cu lichide nocive, gaz, vapori, fum și praf sau de inhalarea acestora (de exemplu, prin respirație).
- Pericole cauzate de nerespectarea principiilor ergonomice în construcția mașinii, de exemplu, pericole cauzate de o poziție incorectă a corpului, suprasolicitarea sau o poziție nenaturală a sistemului braț-mână, legate de construcția mânerului, echilibrul produsului.
- Pericol mecanic, cauzate de tăiere și aruncare.
- Pericole cauzate de pornirea neașteptată, depășirea neașteptată a turațiilor motorului, cauzate de un defect/defecțiune a sistemului de control, legate de defecte ale mânerului și poziția utilizatorilor.
- Pericole cauzate de imposibilitatea de a opri produsul în cele mai bune condiții, legate de soliditatea mânerului și poziția dispozitivului de oprire a motorului.
- Pericole cauzate de un defect de sistemului de control al mașinii, legate de soliditatea mânerului, poziția utilizatorilor și marcarea.
- Pericole cauzate de desprinderea unor piese și stropirea cu lichide.
- Pericol mecanic, cauzat de tăiere și aruncare.
- Risc de zgomot care poate duce la pierderea auzului (surzenie) și alte tulburări fiziologice (de exemplu pierderea echilibrului, pierderea cunoștinței)
- Risc de vibrații (rezultând în daune vasculare și neurologice ale sistemului mână-braț, de exemplu, așa-numita "boală a degetelor albe")

- Pericol de incendiu sau explozie din cauza vărsării de combustibil.

ATENȚIE! Acest produs generează un câmp electromagnetic de intensitate foarte mică. Acesta poate interfera în anumite circumstanțe cu unele implanturi medicale. Pentru a reduce riscul de accidente grave sau mortale, recomandăm persoanelor cu implanturi medicale să consulte medicul lor înainte de a utiliza acest produs.

DESPACHETAREA

- Verificați cu atenție toate piesele după ce ați scos produsul din cutie.
- Nu debarasați materialele de ambalare până când nu ați analizat cu atenție dacă nu a rămas în ele o piesă a produsului.
- Componentele ambalajului (pungi de plastic, agrafe, etc) nu trebuie lăsate la îndemâna copiilor; ar putea crea unele pericole. Există pericolul de înghițire sau sufocare!
- Dacă observați daune din timpul transportului sau despachetării, înștiințați-vă furnizorul în cel mai scurt timp. Nu utilizați produsul!
- Vă recomandăm să păstrați ambalajul pentru o utilizare ulterioară. Materialele de ambalare trebuie să fie reciclate sau debarasate în conformitate cu legislația în vigoare. Sortați părțile ambalajului în funcție de material și predați-le centrelor de colectare corespunzătoare. Pentru mai multe informații, contactați autoritățile locale.

CONȚINUTUL PACHETULUI:

1 x corp mașină de tuns iarba; 1 x partea superioară a mânerului; 1 x partea inferioară a mânerului; 1 x sac de colectare a ierbii; 1 x accesoriu pentru afânare; 1 x canal de descărcare; 1 x manual de utilizare

- **Accesoriile standard pot suferi modificări fără o înștiințare în prealabil.**
- Acest produs necesită asamblare. Produsul trebuie asamblat corespunzător înainte de utilizare.

ASAMBLAREA

Mânerul complet, sacul de colectare a ierbii și roțile trebuie asamblate înainte de a utiliza mașina de tuns iarbă. Urmați instrucțiunile de utilizare pas cu pas și imaginile furnizate ca și ghid vizual pentru a asambla cu ușurință produsul.

MÂNERUL PLIABIL

1. Folosiți butonul cu piuliță-fluture (imag. 3A) și șaiba pentru a fixa partea de jos a mânerului la șasiul mașinii (imag. 3)
2. Ridicați cele două manete de blocare ca să eliberați partea de sus a mânerului pentru pliere.
3. Apăsați și securizați maneta de blocare pentru a se prinde de mâner în poziția de utilizare (imag. 4).
4. Dacă este necesar, ajustați tensiunea învârtind piulița de blocare cu o cheie potrivită (imag. 4A)
5. Atașați cablul folosind o clemă (imag. 5)

CONECTAREA CABLURILOR DE CONTROL – DACĂ NU AU FOST DEJA CONECTATE

1. Detașați maneta de frână și agățați prelungirea cablului de orificiul din aceasta (imag. 6), apoi montați mânerul la loc.
2. Detașați maneta și agățați prelungirea cursei cablului în orificiu, apoi montați mânerul la loc.

MONTAREA ȘI DEMONTAREA COLECTORULUI DE IARBĂ

1. Pentru a-l fixa: Ridicați capacul din spate și prindeți colectorul de iarbă în spatele mașinii (imag. 7)
2. Pentru a-l demonta: prindeți și ridicați capacul din spate, scoateți colectorul de iarbă.

MÂNERUL STARTERULUI

1. Deconectați fișa bujiei.
2. Apăsăți maneta de oprire. Trageți ușor de mânerul starterului către mâner și așezați-l pe ghidajul cablului (imag. 8).
3. Conectați fișa bujiei la locul ei.

ÎNAINTE DE A PORNII MOTORUL

Notă: Toate produsele HECHT echipate cu un motor pe benzină sunt testate pentru a fi în conformitate cu cerințele foarte stricte cu privire la limitele de emisii la evacuare. Din fabrică, motoarele sunt testate și ajustate timp de 8 minute. Astfel, este posibil ca unele componente cum ar fi toba de eșapament sau alte părți ale motorului să prezinte mici semne de uzură. Vă rugăm să ne scuzați pentru acest lucru. Fără aceste setări și test, produsele dotate cu un motor pe benzină nu pot fi puse în funcțiune.

COMBUSTIBILUL

ATENȚIE! Din cauza condițiilor de transport, produsul este livrat fără ulei de motor și combustibil. Din același motiv, unele tipuri de produse nu sunt umplute nici cu ulei în cutia de viteze. Înainte de prima utilizare, umpleți cu ulei și combustibil.

MOTORUL ESTE CONCEPUT PENTRU A FUNCȚIONA CU BENZINĂ FĂRĂ PLUMB – NATURAL 95 (SUPER 95).

Utilizați benzină curată, proaspătă, fără plumb, de calitate.

Notă: Produsul este echipat cu un motor în 4 timpi și trebuie utilizat exclusiv cu benzină pură, FĂRĂ ulei!

ATENȚIE! Benzina este foarte inflamabilă și explozivă. În timpul completării, puteți să suferiți arsuri sau leziuni.

ALIMENTAREA

ATENȚIE! Oprii motorul. Nu detașați niciodată capacul și nu adăugați combustibil în timp ce motorul este în funcțiune sau este fierbinte. După oprirea motorului, așteptați cel puțin 15 minute ca motorul să se răcească.

1. Detașați capacul rezervorului (imag. 9A).
2. Umpleți rezervorul cu benzină până la maxim un 1 cm de orificiul acestuia.
3. Nu umpleți peste limită. Ștergeți combustibilul vărsat înainte de a porni motorul.
4. Capacul rezervorului și celelalte recipiente trebuie închise și strâns bine.

ATENȚIE! Nu alimentați niciodată în interiorul unei încăperi.

- Nu fumați și nu utilizați o flacăra deschisă în timpul alimentării.
- Asigurați-vă că stați la distanță de orice sursă de căldură, scântei și flăcări.
- Dacă se varsă combustibil, nu porniți motorul. Curățați imediat benzină vărsată. Deplasați produsul din acea zonă și așteptați ca vaporii de benzină să se evaporeze pentru a evita producerea unui incendiu.
- Nu utilizați benzină care conține etanol. Nu amestecați ulei cu benzină. Pentru a proteja motorul, că recomandăm să utilizați un stabilizator de combustibil, disponibil la stațiile de benzină.
- Asigurați-vă că nu pătrunde apă sau reziduuri în rezervor.
- Combustibilul nu trebuie să fie mai vechi de 14 zile.

Notă: *Combustibilul poate deteriora vopseaua și anumite tipuri de plastic. Când alimentați, aveți grijă să nu vărsați benzină. Deteriorările cauzate de aceste scurgeri nu sunt acoperite de garanție.*

ULEIUL DE MOTOR

NOTĂ: Acest motor este livrat fără ulei; de aceea, asigurați-vă că alimentați motorul cu ulei înainte de pornire. Utilizați doar tipurile de ulei recomandate.

- Utilizați un ulei de motor în 4 timpi, care îndeplinește cerințele clasei de performanțe cu clasificarea SF, SG, SH API sau altele echivalente.
- Pentru uz general, pe tot parcursul anului, vă recomandăm SAE 10W-30 HECHT 4T
- Pentru uz general pe timpul iernii, vă recomandăm să utilizați SAE 5W-40, HECHT 5W-40.
- Alegeți vâscozitatea optimă a uleiului care se potrivește cu temperatura ambiantă la care v-ați propus să utilizați produsul (imag. 10). **NU AMESTECAȚI ULEIURILE!**

VERIFICAREA NIVELULUI DE ULEI ȘI COMPLETAREA

Notă: *Nivelul de ulei se verifică doar după ce motorul s-a răcit. Mașina de tuns iarba trebuie să stea pe o suprafață dreaptă.*

- Detașați bușonul de umplere cu ulei/joja (imag. 11A) și ștergeți-o bine.
- Introduceți bușonul orificiului de umplere/joiei în gâtul de umplere, dar nu-l înșurubați. Apoi scoateți-l afară. După ce l-ați scos, examinați nivelul de ulei de pe jojă.
- Dacă nivelul de ulei este aproape sau sub limita de jos a joiei, detașați bușonul de umplere/joja și completați cu ulei în motor până la un nivel situat între limita de jos și limita de sus (imag. 11). Nu alimentați peste limită.
- Montați la loc bușonul de umplere/joja.

Faceți schimbul de ulei conform paragrafului ÎNTREȚINERE / SCHIMBUL DE ULEI.

ATENȚIE! Folosirea motorului cu ulei insuficient poate cauza o deteriorare gravă a motorului.

VERIFICĂRI ÎNAINTE DE UTILIZAREA MOTORULUI

- Pentru siguranța dvs. și pentru a maximiza durata de viață a echipamentului, este foarte important să petreceți câteva momente pentru a verifica în ce stare e motorul înainte de a-l utiliza.

VERIFICAȚI ÎNTOTDEAUNA URMĂTOARELE ASPECTE ÎNAINTE DE A PORNII MOTORUL:

- Nivelul de combustibil
- Nivelul de ulei
- Filtrul de aer (dacă există în dotare)
- O verificare completă: Asigurați-vă că nu există scurgeri, identificați componentele destrânse sau deteriorate
- Verificați echipamentul pe care este montat motorul

ATENȚIE! Asigurați-vă că soluționați orice problemă identificată, sau apelați la un dealer de service autorizat pentru a o rezolva, înainte de a utiliza motorul. O întreținere necorespunzătoare a motorului sau nesoluționarea unei probleme înainte de utilizare poate cauza o defecțiune în care să fiți răniți gravi sau chiar să vă pierdeți viața.

UTILIZAREA LA ALTITUDINI MARI

- Motoarele utilizate la altitudini mari (peste 1600 metri deasupra nivelului mării) necesită o atenție deosebită, deoarece scade proporția amestecului de combustibil și aer, prin suprasaturație. Acest lucru cauzează o pierdere a puterii și un consum mai mare de combustibil. Pentru mai multe informații, contactați un centru de service autorizat.

UTILIZAREA

ATENȚIE! Mașina de tuns iarba nu trebuie utilizată fără sacul de colectare a ierbii instalat sau fără o carcasă de protecție cu închidere automată pentru punerea în funcțiune.

ATENȚIE! Imediat după ce ați pornit motorul, lama va începe să se rotească. Chiar și după ce motorul s-a oprit, lama va continua să se rotească timp de câteva secunde. Păstrați-vă mâinile și picioarele la distanță de piesele rotative.

ATENȚIE! În timpul funcționării, motorul emană monoxid de carbon. Acesta este un gaz incolor, inodor, otrăvitor. Inhalarea de monoxid de carbon poate provoca greață, leșin, probleme reproductive și chiar moartea. Nu porniți motorul într-un spațiu închis, pentru a evita acumularea de monoxid de carbon.

PORNIREA MOTORULUI

1. Pornirea este conectată prin cablu și capul bujiei (manșonul din cauciuc) cu bujia. Verificați conexiunea (imag. 12A).
2. Apăsăți butonul de amorsare (imag. 12B) de 3 ori înainte de a porni un motor la rece. Amorsarea nu este de obicei necesară când porniți un motor cald.
3. Setăți maneta de accelerație (imag. 13A) în poziția "STARTER".

4. Stând în spatele mașinii, prindeți mânerul de control al frânei (imag. 14A) și țineți-l apăsat pe mânerul superior, după cum se arată în imagine.

5. Prindeți de mânerul starterului (imag. 15A) și trageți ușor mânerul demarorului până când începe să opună rezistență, apoi trageți în sus repede și cu putere.

ATENȚIE! Nu lăsați mânerul demarorului să lovească motorul. Dați-i drumul ușor pentru a preveni deteriorarea demarorului.

ATENȚIE! Retragerea bruscă a cablului starter-ului (recul) vă poate trage mâna și brațul către motor mai repede decât ați apuca să-i dați drumul. Acest lucru poate avea ca rezultat oase rupte, fracturi, vânătăi sau luxații.

6. Eliberați mânerul starterului ușor pe bolțul cablului de ghidaj după ce motorul a pornit.

7. Utilizați motorul cu maneta de accelerație în poziția "STARTER".

8. Poziția "SLOW" „” este doar pentru funcționarea la ralanti.

9. Eliberați mânerul de control al opririi pentru a opri repede motorul și lama dacă este necesar.

- Nu înclinați mașina de tuns iarba când porniți motorul. Porniți mașina de tuns iarba pe o suprafață plană, fără iarbă mare sau obstacole.
- Nu porniți motorul stând în fața orificiului de descărcare.

MANETA DE FRÂNĂ

ATENȚIE! Pentru a evita orice porniri accidentale a mașinii, aceasta vine echipată cu o frână de motor.

- Frâna este o componentă de siguranță elementară a unei mașini de tuns iarba. Când eliberați maneta, motorul și lama se opresc automat. Timpul de frânare depinde de condiția și uzura frânei. Dacă maneta frânei nu funcționează corespunzător, contactați un centru de service autorizat.
- Înainte de a începe să cosiți, verificați de câteva ori maneta de frână și asigurați-vă că funcționează corespunzător.

ATENȚIE! În timpul utilizării, țineți întotdeauna ferm mânerul și maneta de frână cu ambele mâini. Dacă dați drumul manetei de frână în timpul utilizării produsului, motorul se va opri.

OPRIREA MOTORULUI

1. Eliberați maneta de control al frânării pentru a opri motorul și lama.

2. Deconectați și împământați cablul de la bujie, pentru a preveni pornirea accidentală în timp ce echipamentul este nesupravegheat pentru o perioadă mai lungă de timp.

CONTROLUL DEPLASĂRII

1. Prindeți maneta de control pentru autopropulsie (fig. 14B) iar mașina de tuns iarba se va deplasa automat înainte (viteza la sol – vedeți cap. "Specificații").

2. Eliberați maneta de control pentru autopropulsie până când mașina de tuns iarba s-a oprit din deplasare.

ATENȚIE! Nu manipulați maneta de control pentru autopropulsie dacă motorul nu este în funcțiune. În caz contrar, puteți deteriora sistemul de deplasare!

COSIREA

ATENȚIE! Înainte de a parcurge pașii de mai jos, opriți întotdeauna motorul și așteptați ca lama să se oprească. Dacă este necesar să lucrați în spațiul de acționare al lamei, trebuie să securizați motorul pentru a nu porni accidental (de exemplu, deconectând cablul bujiei).

Acest avertisment nu va fi repetat în următorii pași.

SACUL DE COLECTARE A IERBII

1. Pentru a-l monta: Ridicați capacul din spate și prindeți sacul de colectare a ierbii pe suportul din spatele mașinii (imag. 7).
2. Pentru a-l detașa: prindeți și ridicați capacul din spate. Ridicați sacul de colectare a ierbii din suport și trageți în spate pentru a-l scoate.

- Pe clapeta sacului de colectare este un indicator de nivel care vă indică atunci când sacul este plin (imag. 16A). În timp ce motorul este pornit, curentul de aer este împins în sac iar clapeta este deschisă. Dacă clapeta este deja închisă, sacul trebuie golit. Când goliți sacul, curățați-l pentru a permite aerului să pătrundă.
- Golirea sacului înainte de a se umple la maxim (la 50-70%), va îmbunătăți colectarea mai rapidă a ierbii.

IMPORTANT! Dacă indicatorul de nivel este foarte murdar, acesta nu va funcționa corespunzător. Asigurați-vă că acesta este menținut curat.

ȘASIUL

Partea inferioară a carcasei și canalul de descărcare trebuie curățate după fiecare utilizare. Acumularea de reziduuri de iarbă, frunze și noroi, etc. poate cauza coroziuni și cauza funcționare necorespunzătoare a motorului. Când curățați partea inferioară a carcasei, înclinați mașina de tuns iarba pentru ca bujia să fie îndreptată în sus.

INSTRUCȚIUNI DE AJUSTARE A ÎNĂLȚIMII

Mașina dumneavoastră este echipată cu o manetă de ajustare a înălțimii centrale.

1. **Opriți motorul înainte de a schimba înălțimea.**
2. Pentru a schimba înălțimea de utilizare, trageți maneta de ajustare înspre roată, deplasând-o în sus sau în jos la înălțimea dorită (imag. 13A). Toate roțile trebuie să fie la aceeași înălțime.

PENTRU A OBȚINE CELE MAI BUNE REZULTATE LA COSIRE

ATENȚIE: Mașina dumneavoastră a fost concepută pentru a tunde iarbă de până la 250 mm.

- Curățați gazonul de reziduuri. Asigurați-vă că pe gazon nu există pietre, bețe, sârmă sau alte obiecte care ar putea fi proiectate accidental de mașina de tuns iarba sau să se prindă în piesele rotative. Aceasta poate provoca răni grave utilizatorului, precum și daune de proprietate și distrugerii ale obiectelor din jur.
- Nu încercați să cosiți iarbă neobișnuit de mare și uscată sau grămezi de frunze uscate. Dacă se adună moloz pe lamă sau șasiu, motorul și lama, etc., se pot deteriora. Materialul uscat poate intra în contact cu evacuarea motorului și să cauzeze un incendiu.
- Când cosiți iarbă umedă, aceasta se va lipi de canalul de descărcare și se va bloca. Blocarea acestuia va face evacuarea imposibilă și va cauza o solicitare disproporționată asupra motorului. Nu vă recomandăm să tăiați iarbă umedă.
- Pentru a evita ridicarea prafului, cosiți iarba când este uscată dar solul este încă umed. Pragul va cauza contaminarea filtrului de aer.
- Viteza la sol a mașinii trebuie aleasă în așa fel încât tăieturile să fie dispersate uniform pe gazon.
- Mai ales pentru a tăia iarbă groasă, ar putea fi necesar ca mașina să se deplaseze cu cea mai mică viteză, cu scopul de a obține un teren cosit uniform. Când aveți de cosit iarbă mare, ar trebui să parcurgeți gazonul de două ori, coborând lama cu încă 1/3 din lungime la a doua trecere și probabil alegând un traseu diferit decât cel utilizat prima dată.
- Tăiați iarba cu regularitate. Cu privire la gazon, nu tăiați mai mult de 1/3 din înălțimea totală (pentru a preveni uscarea acestuia). Totuși, tăiați aprox. 2 cm din iarbă (adică scurtați iarba între 4 și 6 cm, de exemplu).
- Păstrați întotdeauna ascuțită marginea lamei de tăiere.
- Lucrați doar la pas.
- Păstrați întotdeauna curat orificiul de evacuare a ierbii. Îndepărtați materialul tăiat doar după ce echipamentul a fost oprit.
- Suprapunerea traseului de cosire la fiecare trecere va facilita curățarea oricăror fire de iarbă rămase pe gazon.
- Mașina de tuns iarba trebuie să fie întotdeauna folosită la turație maximă pentru a obține cele mai bune rezultate.
- Cosirea frunzelor poate fi de asemenea benefică pentru gazon. Când cosiți frunzele asigurați-vă că acestea sunt uscate și că nu au format un strat prea gros pe gazon. Nu așteptați să cadă toate frunzele de pe copaci înainte de a cosi.

ATENȚIE: Dacă loviți un obiect străin, opriți motorul. Deconectați cablul de la fișa bujiei, verificați cu atenție mașina de tuns iarba dacă prezintă vreo daună și reparați ce s-a defectat înainte de a reporni și opera mașina de tuns iarba. Vibrațiile mari ale mașinii în timpul funcționării indică o defecțiune (în special la arbore sau la lamă). Mașina trebuie verificată și reparată cu promptitudine. Contactați un centru de service autorizat.

FUNȚIA 5 ÎN 1

5 în 1 = cosire, autopropulsie, colectarea ierbii, fertilizare, descărcare laterală

Produsul poate fi transformat pentru mai multe utilizări. De la mașină de tuns iarba cu descărcare în partea din spate, la mașină de tuns iarba cu descărcare laterală sau pentru afânare.

ATENȚIE! SCHIMBAȚI FUNCȚIILE DOAR CU MOTORUL OPRIT ȘI CU LAMA OPRITĂ!

MAȘINĂ DE AFÂNARE

(iarba este tăiată într-o singură etapă de lucru, apoi fin tocat și pusă din nou pe bucate de gazon ca îngrășământ natural)

1. Ridicați carcasa din spate (imag. 18A) și detașați sacul de colectare a ierbii.
 2. Apăsați accesoriul de afânare (imag. 18B) la punte.
 3. Coborâți carcasa din spate la loc.
- Utilizați o lamă de tăiere ascuțită.
 - Afânați doar iarba uscată, nu încercați să afânați iarba umedă.
 - Curățați cu regularitate talpa de afânare, partea interioară a carcasei și lama de cosire
 - Cosiți cu regularitate, până la 2 cm (adică scurtați cu aprox. 4-6 cm).

MAȘINĂ DE TUNS IARBA CU DESCĂRCARE LATERALĂ

1. Ridicați carcasa din spate și detașați sacul de colectare a ierbii.
2. Apăsați dispozitivul de fertilizare la punte.
3. Deblocați mecanismul de blocare (imag. 20C).
4. Ridicați clapeta laterală pentru descărcare laterală (imag. 19A)
5. Montați ghidajul de descărcare pentru descărcare laterală pe știftul de sprijin al clapetei laterale (imag. 19B)
6. Coborâți clapeta laterală (imag. 20) – aceasta stă pe canalul de descărcare.

TUNDEREA CU SACUL DE COLECTARE A IERBII

1. Pentru cosirea cu sacul de colectare a ierbii, detașați accesoriul de afânare și canalul pentru descărcare laterală și montați sacul de colectare a ierbii.
2. Detașați dispozitivul de fertilizare.
 - Ridicați capacul inferior și scoateți dispozitivul de fertilizare
3. Detașarea ghidajului de descărcare pentru descărcare laterală:
 - Ridicați clapeta laterală și scoateți canalul de descărcare
 - Clapeta laterală închide automat orificiul de evacuare de pe carcasă prin forță elastică
4. Curățați cu regularitate clapeta laterală și orificiul de descărcare de resturi de iarbă și murdărie.
5. Ridicați carcasa din spate și introduceți sacul de colectare pe suportul acestuia.

ÎNGRIJIRE ȘI ÎNTREȚINERE

ATENȚIE! Pentru a asigura o funcționare corespunzătoare a produsului, acesta trebuie verificat și ajustat de un personal calificat într-un centru de service autorizat cel puțin o dată pe an.

O bună întreținere este esențială pentru funcționarea sigură, economică și fără probleme.

Nerespectarea instrucțiunilor de întreținere și a măsurilor de siguranță vă poate pune în pericol de accidentare sau chiar să vă pierdeți viața. Respectați întotdeauna și măsurile de precauție din acest manual de instrucțiuni.

Atenție! Înainte de a efectua orice operațiune la produs (întreținere, verificare, înlocuirea accesoriilor, service) sau înainte de a-l depozita, OPRIȚI ÎNTOTDEAUNA MOTORUL, așteptați ca piesele mobile să se oprească și așteptați ca produsul să se răcească. Evitați pornirea accidentală a motorului. Deconectați bujia (deconectați de la sursa de alimentare). Dacă produsul este echipat cu o cheie, detașați-o.

ACEST AVERTISMENT NU ESTE REPETAT ÎN NICI UNUL DIN URMĂTOARELE PUNCTE!

Păstrați aceste recomandări cu privire la verificări, întreținere și intervale specificate în manualul de instrucțiuni. Celelalte operațiuni de service, care sunt mai complicate sau necesită scule speciale, trebuie adresate unui service specializat.

Instrucțiunile din acest manual se aplică în condiții de utilizare normale. Dacă utilizați motorul în condiții severe, solicitându-l mult, la temperaturi mari și în condiții de umezeală și praf, contactați service-ul dvs. cu privire la recomandările aplicabile nevoilor dvs. și modul în care ar trebui să procedați într-o situație dată.

ÎNTREȚINEREA PRODUSULUI

- Păstrați produsul într-o stare bună.
- O utilizare atentă și o curățare cu regularitate va asigura funcționalitatea produsului și păstrarea eficienței acestuia pe o perioadă lungă de timp.
- Dacă apar vibrații neobișnuite, procedați conform instrucțiunilor.
- Păstrați toate piulițele, bolțurile și șuruburile strânse, asigurându-vă că echipamentul este într-o stare bună și sigură de funcționare.
- Asigurați-vă întotdeauna că orificiile de aerisire nu sunt contaminate cu reziduuri.
- Înlocuiți piesele uzate sau deteriorate, pentru siguranța dvs. Utilizați doar piese de schimb originale.
- Înlocuiți etichetele de siguranță și cu instrucțiuni cu altele noi, dacă este necesar.
- Verificați cu regularitate sacul de colectare dacă este uzat sau deteriorat.
- Aveți grijă întotdeauna când ajustați produsul pentru a evita să vă prindeți degetele între lamele în mișcare și piesele rigide ale produsului.
- Verificați cu regularitate lama dacă este deteriorată.

CURĂȚAREA

ATENȚIE! Nu udați motorul cu furtunul. Apa îl poate deteriora sau poate contamina sistemul de alimentare.

- Dacă motorul a funcționat, așteptați ca motorul să se răcească pentru cel puțin o jumătate de oră înainte de curățare.
- După utilizare, curățați exteriorul mașinii, goliți sacul de colectare și scuturați-l pentru a îndepărta iarba și alte reziduuri.
- Curățați bine mașina de tuns iarba de iarbă și reziduuri după fiecare utilizare. Curățați mai ales zona de sub șasiu în jurul lamei, canalul de evacuare și spațiul din jurul angrenajului axului roților din spate (doar pentru mașinile de tuns iarba cu autopropulsie). Asigurați-vă că lama sau suportul acesteia nu este deteriorată. De asemenea, verificați vizual carcasa curelei din zona de deasupra lamei să nu fie destrânsă sau deteriorată în vreun fel.
- Curățați sub punte înclinând mașina de tuns iarba, bujia fiind întotdeauna îndreptată în sus.
- Ștergeți suprafața mașinii și capacul motorului cu o cârpă uscată. Curățați carcasa produsului, mai ales orificiile de aerisire.
- Nu permiteți ca mânerul să se contamineze cu ulei sau vaselină. Curățați mânerul cu cârpă umezită în apă cu săpun.
- Nu utilizați solvenți sau benzină! Acest lucru ar putea cauza daune ireparabile la produs. Piele din plastic pot fi deteriorate de chimicale.
- Curățați roțile, stratul de iarbă adunat poate schimba înălțimea de tăiere.
- Dacă una dintre piesele mașinii este curățată cu apă sau cu o cârpă umedă, etc, aceasta trebuie uscată complet. Apoi piesele metalice trebuie lubrificate împotriva ruginii cu un ulei de protecție special. Asigurați-vă că nu pătrunde apă la piesele interne ale mașinii.
- Dacă există o conexiune la un furtun de grădină și o piesă a mașinii, este posibil ca această piesă să fie spălată cu apă. Apoi este necesar ca întreaga piesă a mașinii și locurile unde s-a stropit cu apă să fie complet uscate și lubrificate pentru a preveni rugină cu un ulei de protecție special.
- Nu recomandăm spălarea mașinii cu apă sub presiune.
- Pericolul existent din cauza ruginii, nu poate fi pus pe seama unui defect de fabricație sau de material.

ATENȚIE! Goliți întotdeauna sacul de colectare a ierbii și nu lăsați recipiente pline cu iarbă tăiată într-o încăpere.

ATENȚIE! Nu folosiți niciodată detergenți agresivi sau solvenți pentru curățare.

INSTRUCȚIUNI CU PRIVIRE LA LUBRIFIERE

- Lubrifiați rulmenții cu bile (dacă există în dotare) de la fiecare roată cel puțin o dată pe sezon cu un ulei ușor.
- Lubrifiați punctele de pivot de pe mânerul de control al lamei și cablul frânei cel puțin o dată pe sezon cu un ulei ușor. Maneta lamei trebuie să funcționeze ușor în ambele direcții.

LAMA DE TĂIERE

ATENȚIE! Protejați-vă mâinile purtând mănuși groase sau o cârpă când prindeți lamele.

Înclinați mașina de tuns iarba cu bujia în sus (mânerul jos). Detașați șurubul hexagonal și șaiba care susține lama și adaptorul acesteia la arborele cotit al motorului. Detașați lama și adaptorul de pe arbore. (imag. 21). Șurubul are un filet pentru mâna dreaptă.

ATENȚIE! Verificați periodic adaptorul lamei de fisuri, mai ales dacă loviți un obiect străin. Înlocuiți-l dacă este necesar și faceți o verificare de ansamblu a mașinii.

- Pentru cele mai bune rezultate lama trebuie să fie ascuțită. Lama poate fi ascuțită după ce e scoasă afară, fie prin polizare fie prin umplerea zonei ascuțite, cât mai aproape de aspectul original. Este foarte important ca fiecare muchie să fie polizată în mod egal, pentru a evita folosirea unei lame neechilibrate. Neechilibrarea va duce la vibrații excesive putând cauza deteriorarea motorului. Lama poate fi testată, de exemplu, verificându-i echilibrul pe o șurubelniță cu ax rotund (imag. 22). Polizați metalul din partea mai grea până când se echilibrează egal.
- Înainte de a reasambla lama și adaptorul lamei la mașina de tuns iarba, ungeți arborele motorului și suprafața interioară a adaptorului lamei cu ulei slab.
- Fixați lama cu numărul piesei în direcția opusă a adaptorului. Introduceți șurubul hexagonal. Strângeți șurubul hexagonal la cuplul de torsiune listat în cap. Specificații.

ATENȚIE! Când schimbați lama, trebuie să folosiți una originală (pentru a comanda lama, contactați distribuitorul local sau sunați la compania noastră).

SISTEMUL DE AUTOPROPULSIE CU CUREA TRAPEZOIDALĂ

(doar pentru mașinile de tuns iarba cu autopropulsie)

Sistemul de autopropulsie cu curea trapezoidală este localizat în zona de lucru a mașinii de tuns iarba, sub carcasa deasupra lamei. Dacă rolele curelei sunt blocate sau spațiul din interiorul carcasei este înfundat cu reziduuri de iarbă și alte impurități, cureaua poate aluneca și cădea, carcasa poate fi deteriorată, sistemul de autopropulsie să cedeze, etc. Verificați vizual cu regularitate fixarea corespunzătoare a carcasei și dacă s-a acumulat reziduuri și iarbă sub aceasta. Detașați carcasa și îndepărtați reziduurile de sub aceasta în cazul în care s-a adunat un strat gros. Curățați întotdeauna suprafața carcasei când detașați lama. Vă recomandăm să o curățați cel puțin cu ocazia verificărilor anuale de întreținere.

ÎNTREȚINEREA MOTORULUI

PLAN DE VERIFICARE ȘI ÎNTREȚINERE

DUPĂ PRIMELE 5 ORE DE UTILIZARE:

- Verificați fixarea piulițelor
- Înlocuiți uleiul de motor

LA FIECARE 25 DE ORE DE UTILIZARE:

- Verificați fixarea tuturor piulițelor
- Înlocuiți uleiul de motor
- Verificați starea uleiului de motor
- Curățați zona din jurul tobei de eșapament
- Curățați filtrul de aer
- Verificați, curățați și, dacă este necesar, înlocuiți bujia *

LA FIECARE 100 DE ORE DE UTILIZARE:

- Înlocuiți bujia. *
- Verificați condiția furtunului de alimentare.
- Verificați ajustarea carburatorului (într-un service autorizat) **

Explicație marcaje:

* Consultați instrucțiunile.

** Aceste operațiuni trebuie realizate într-un centru de service autorizat.

SCHIMBUL DE ULEI

Vă recomandăm să contactați un service autorizat pentru schimbul de ulei.

Notă: *Primul schimb de ulei trebuie realizat după 5 ore de utilizare, când folosiți produsul la solicitare mare și următorul schimb după 25 ore de utilizare.*

Scurgeți uleiul de motor cât timp acesta este cald. Uleiul cald se scurge mai rapid.

Atenție: Nu scurgeți uleiul cât timp motorul este în funcțiune!

1. Așezați un recipient corespunzător lângă motor pentru a colecta uleiul folosit.
2. Detașați joja de ulei (imag. 23A).
3. Detașați șurubul de golire (imag. 24A) - dacă este în dotare - și așteptați ca uleiul să se scurgă complet în recipient.
4. Pentru un motor care nu dispune de un orificiu de scurgere, vă recomandăm să utilizați o pompă de extracție sau să goliți uleiul înclinând ușor motorul către joja de ulei (imag. 25). Înainte de a înclina mașina, goliți rezervorul de combustibil. Mențineți partea din spate a bujiei în sus. **Nu goliți uleiul din partea de sus a gâtului de umplere, decât dacă rezervorul de combustibil este gol. În caz contrar, atunci când produsul este înclinat, combustibilul se poate scurge și cauza un incendiu sau o explozie.**

5. Montați la loc șurubul de scurgere. Cu motorul într-o poziție dreaptă, se umple până la marcajul de sus al joiței cu un ulei recomandat.
6. Montați joja cu atenție la locul ei.

Notă: Vă rugăm să debarasați uleiul uzat de motor ținând cont de mediul înconjurător. Vă sugerăm să umpleți uleiul folosit într-un recipient etanș și să-l duceți la un centru local de reciclare sau la stația de service. Nu-l debarasați la gunoi sau să-l vărsați pe jos sau în canalizare.

- **Funcționarea motorului cu un nivel scăzut de ulei poate cauza deteriorarea motorului.**
- Spălați-vă mâinile cu săpun și apă după ce ați lucrat cu ulei uzat.

FILTRUL DE AER

Un filtru de aer murdar va diminua debitul de aer către carburator și va duce la scăderea performanței motorului. Verificați filtrul de aer de fiecare dată când folosiți motorul. Va trebui să curățați filtrul de aer mai des dacă utilizați motorul în zone cu foarte mult praf.

Notă: Utilizarea motorului fără filtrul de aer, sau cu un filtru de aer deteriorat, va permite murdăriei să intre în motor, determinând uzarea rapidă a motorului. Acest tip de deteriorare nu este acoperită de garanție.

VERIFICAREA ȘI CURĂȚAREA FILTRULUI DE AER

ATENȚIE! Filtrul de aer trebuie verificat (curățat) după 25 de ore de funcționare normală. Curățați mai frecvent dacă utilizați produsul în zone cu mult praf.

STABILIȚI TIPUL DE FILTRU INSTALAT LA MOTORUL DVS. ȘI PROCEDAȚI ÎN FELUL URMĂTOR.

Opriiți motorul înainte de orice operațiune de service la produs. Așteptați ca toate piesele în mișcare să se oprească și deconectați bujia.

1.	Detașați carcasa filtrului de aer (imag. 26A).	
2.	Detașați carcasa filtrului de aer (imag. 27B). Nu permiteți ca murdăria și alte reziduuri să pătrundă la baza filtrului de aer.	
3.	Detașați filtrul de aer de la baza acestuia.	
4.	Verificați elementele filtrului de aer. Curățați elementele curate.	
	FILTRU CU ELEMENT DE BURETE	FILTRU DE AER CUTAT
5.	Spălați elementul filtrului (imag. 27C) în apă caldă cu săpun, clătiți și așteptați să se usuce complet. Sau, curățați într-un solvent care nu este inflamabil și așteptați să se usuce complet. NU UTILIZAȚI BENZINĂ!	Pentru a elimina reziduurile, loviți ușor filtrul (imag. 27E) de o suprafață solidă. Nu încercați niciodată să periați murdăria, perierea va forța murdăria în fibre. Dacă filtrul este prea murdar, înlocuiți-l cu unul nou.
6.	Scufundați elementul filtrului în ulei de motor curat, apoi strângeți-l pentru a scurge excesul de ulei. Motorul va emite fum excesiv dacă n buretele filtrului este prea îmbibat cu ulei.	Dacă produsul este echipat cu un prefiltru cu burete: Spălați prefiltrul în apă caldă cu săpun, clătiți și așteptați să se usuce complet. Sau, curățați într-un solvent care nu este inflamabil și așteptați să se usuce complet. Nu utilizați benzină! NU LUBRIFIAȚI PREFILTRUL.
7.	Montați filtrul la locul lui.	

8.	Închideți carcasa (imag. 27B) și securizați-o.
----	--

Notă: Înlocuiți filtrul dacă este uzat, rupt, deteriorat sau nu poate fi curățat.

BUJIA

Pentru cele mai bune rezultate, înlocuiți bujia la fiecare 100 de ore de utilizare. Folosiți numai o bujie recomandată, ce respectă gama de căldură pentru temperaturile normale de funcționare a motorului. Pentru a găsi astfel de bujii, ce vă sunt recomandate, vă rugăm să contactați un centru de service autorizat.

ATENȚIE! Dacă motorul a funcționat, toba de eșapament și bujia vor fi fierbinți. Aveți grijă să nu atingeți aceste piese.

NOTĂ: O bujie nepotrivită poate cauza deteriorarea motorului.

Pentru performanțe bune, bujia trebuie să fie fixată în mod corespunzător și să nu prezinte mizerie.

1. Deconectați capacul (imag. 28A) de la bujie și curățați reziduurile din zona bujiei.
2. Utilizați o cheie de bujii potrivită pentru a detașa bujia (imag. 29A).
3. Verificați bujia. Înlocuiți-o dacă este deteriorată, dacă șaiba de etanșare este într-o stare proastă sau dacă electrozudul este uzat.
4. Măsurați distanța dintre electrozi (imag. 30A) cu un manometru corespunzător (imag. 30B). Valoarea corectă este listată în capitolul Specificații. Dacă este necesară reglarea, corectați distanța îndoind cu atenție electrozudul lateral.
5. Instalați bujia cu atenție, cu mâna, pentru a evita uzura la filetare.
6. După ce bujia e la locul ei, strângeți-o cu o cheie de bujii potrivită, în așa fel încât șaiba să fie bine prinsă.
7. La instalarea unei bujii noi, strângeți 1/2 de tură după ce bujia s-a fixat .
8. La instalarea bujiei originale, strângeți cu 1/8 - 1/4 de tură după ce bujia s-a fixat, în așa fel încât șaiba să fie bine prinsă.
9. Atașați capul bujiei pe bujie.

NOTĂ: O bujie care destrânse se poate înfierbânta și astfel să deterioreze motorul. O strângere excesivă, poate deteriora chiulasa.

TOBA DE EȘAPAMENT

ATENȚIE! Așteptați ca toba de eșapament, cilindrul motorului și nervurile motorului să se răcească înainte de a le atinge.

- Curățați reziduurile acumulate din zona tobei de eșapament și a cilindrului.
- **Asigurați-vă că nu există fisuri, coroziuni sau alte daune la toba de eșapament.**
- Dacă sistemul de evacuare este dotat cu o parascânteie, aceasta trebuie păstrată curată și inertă. După detașarea parascânteii și îndepărtarea murdăriei, curățați parascânteia cu o perie fină (de ex. o periuță de dinți) de toate reziduurile. După curățare, montați-o la loc.

SEDIMENTELE DE CARBON

Se recomandă să eliminați sedimentele de carbon din cilindru, piston, partea de sus și supapele înconjurătoare la fiecare 100-300 de ore de funcționare într-un centru de service autorizat.

SISTEMUL DE ALIMENTARE

ATENȚIE! Piese de schimb ale instalației de combustibil (dopuri, furtunuri, rezervoare, filtre etc.) trebuie să fie aceleași ca și originalele, în caz contrar apare pericolul de incendiu.

- Verificați cu regularitate furtunurile de alimentare.
- Înlocuiți furtunul de alimentare o dată la 2 ani. Dacă se scurge combustibil din furtun, înlocuiți-l în cel mai scurt timp.

AJUSTĂRI ALE MOTORULUI

ATENȚIE! Nu modificați în niciun fel turația nominală a motorului (partea carburatorului sau a regulatorului)

Motorul dvs. a fost ajustat din fabrică. Dacă setările motorului sunt schimbate în orice fel, garanția va fi anulată. Dacă sunt necesare ajustări suplimentare (de ex. pentru altitudine mare), contactați un service autorizat.

DEPOZITAREA

ATENȚIE! Depozitați produsul într-un loc unde vaporii de combustibil nu pot ajunge la un foc deschis sau la scântei. Combustibilul trebuie consumat complet înainte de a depozita produsul pe o perioadă lungă de timp. Produsul trebuie să se fi răcit complet înainte de a-l depozita.

- Depozitați produsul într-un loc uscat, curat și protejat de îngheț, unde să nu fie la îndemâna persoanelor neautorizate.
- Aveți grijă să nu îndoțiți sau să răsuciți cablurile.
- Înlocuiți piesele uzate sau deteriorate pentru siguranța dumneavoastră. Folosiți numai piese de schimb originale.

DEPOZITAREA MOTORULUI

PREGĂTIRE

O pregătire pentru depozitare corespunzătoare este esențială pentru păstrarea motorului ferit de probleme și într-o stare bună. Următorii pași vă vor ajuta să păstrați la distanță rugina și coroziunea să afecteze funcționalitate și aspectul motorului, precum și o pornire mai ușoară a acestuia la o utilizare ulterioară.

CURĂȚAȚI PRODUSUL ÎNAINTE DE A-L DEPOZITA, ÎN CONFORMITATE CU PARAGRAFUL ÎNTREȚINERE/CURĂȚARE

MĂSURI DE PRECAUȚIE LA DEPOZITARE

ATENȚIE! Utilizați doar recipiente corespunzătoare pentru a depozita combustibil.

- Dacă motorul dvs. va fi depozitat cu benzină în rezervorul de combustibil și în carburator, este important să se reducă pericolul de aprindere a vaporilor de benzină. Selectați o zonă de depozitare bine ventilată, departe de orice aparat care funcționează cu flacără, cum ar fi un cuptor, boiler, sau uscător de rufe.
- De asemenea, evitați orice zonă unde un motor electric produce scânteii, sau se lucrează cu anumite produse electrice.
- Dacă este posibil, evitați zonele cu umiditate ridicată, deoarece aceasta favorizează apariția ruginii și coroziunea.
- Dacă există benzină în rezervorul de combustibil, lăsați supapa de alimentare în poziția OFF.
- Păstrați motorul în poziție dreaptă. Dacă este înclinat, se pot produce scurgeri de combustibil și ulei.
- După ce motorul și sistemul de evacuare s-a răcit, acoperiți-le cu ceva pentru a le feri de praf. Un motor și un sistem de evacuare fierbinte poate aprinde sau topi anumite materiale.
- Nu utilizați folii de plastic ca învelitoare de praf. O acoperitoare neporoasă va reține umezeală în jurul motorului, favorizând apariția ruginii și a coroziunii.

ADĂUGAREA UNUI STABILIZATOR DE BENZINĂ PENTRU A PRELUNGI DURATA DE DEPOZITARE A COMBUSTIBILULUI

- Pentru protecția motorului, folosiți un stabilizator de combustibil, disponibil la stațiile de benzină.
- Când adăugați un stabilizator de benzină, umpleți rezervorul cu benzină proaspătă. Dacă este umplut doar parțial, aerul din interior va favoriza deteriorarea combustibilului în timpul depozitării. Dacă aveți un recipient de benzină pentru realimentare, asigurați-vă că acesta conține numai benzină proaspătă.
- Adăugați stabilizatorul de benzină respectând instrucțiunile producătorului.
- După adăugarea unui stabilizator de benzină, lăsați motorul să funcționeze în aer liber timp de 10 minute pentru a vă asigura că benzina tratată a înlocuit benzina netratată din carburator.

DEPOZITAREA ÎN AFARA SEZONULUI

Dacă motorul va fi depozitat cu benzină în rezervor și carburator, benzina se va oxida și se va deteriora. Benzina învechită va face pornirea mai dificilă și lasă reziduuri de rășină care pot înfunda sistemul de alimentare. Dacă benzina din motor se deteriorează în timpul depozitării, este posibil să fie nevoie să duceți în service sau să înlocuiți carburatorul sau alte componente ale sistemului de alimentare. Combustibilul nu poate fi lăsat în motor pentru mai mult de 14 zile. Dacă îl lăsați mai mult, poate deteriora motorul, iar aceste daune nu sunt acoperite de garanție. Adăugarea stabilizatorului de combustibil poate extinde durata de viață a combustibilului.

Următorii pași trebuie urmați pentru a pregăti aparatul de depozitare

1. Goliți rezervorul cu o pompă de aspirație după ultima utilizare din sezon.

ATENȚIE! Nu goliți rezervorul într-un spațiu închis, în apropierea unui foc deschis etc. Nu fumați! Vaporii de benzină poate cauza explozie și incendiu.

2. Porniți motorul și lăsați-l să meargă până când folosește toată benzina rămasă și scade din viteză.

3. Scoateți bujia. Folosiți un bidon de ulei pentru a umple cu aprox. 20 ml de ulei de motor recomandat în camera de combustie (imag. 31). Acționați starterul pentru a distribui uniform uleiul în camera de combustie. Înlocuiți bujia.
4. Înlocuiți bujia.
5. Înlocuiți uleiul de motor.

SCOATEREA DIN DEPOZITARE

Verificați motorul așa cum este descris în secțiunea ÎNAINTE DE PORNIRE. Dacă combustibilul a fost scos în timpul pregătirii pentru depozitare, umpleți rezervorul cu benzină proaspătă. Dacă păstrați un recipient cu benzină pentru realimentare, asigurați-vă că acesta conține numai benzină proaspătă. Benzina se oxidează și se deteriorează în timp, cauzând pornirea dificilă și înfundare.

Dacă cilindrul a fost acoperit cu ulei în timpul pregătirii pentru depozitare, motorul va fumege ușor la pornire. Acest lucru este normal.

DEPOZITAREA COMBUSTIBILULUI

- Depozitați benzina în recipiente speciale, altfel există risc de contaminare a combustibilului.
- Nu depozitați motorul în apropierea sobelor, cuptoarelor, încălzitoarelor de apă cu bec de control, respectiv alte aparate care pot produce scânteii.
- Dacă folosiți benzină contaminată există risc de funcționare neregulată a motorului sau daune.
- Depozitați cantitatea minimă de combustibil pe care o puteți utiliza până la 14 zile. Nu folosiți combustibil mai vechi de 14 zile.

INSTRUCȚIUNI DE DEPOZITARE SPECIFICE

1. Depozitați produsul într-un loc uscat, curat și ferit de îngheț, unde persoanele neautorizate să nu aibă acces.
2. Acoperiți produsul cu o protecție corespunzătoare, ce nu reține umezeala. Nu folosiți folie de plastic ca învelitoare împotriva prafului. O învelitoare non poroasă va reține umezeala în jurul motorului, favorizând rugină și coroziunea
3. Păstrați produsul în stare bună, dacă este necesar schimbați etichetele de avertizare și instrucțiuni de pe produs.
4. Curățați și întrețineți mașina înainte de depozitare. Nerezolvarea unei probleme înainte de utilizare, poate cauza o defecțiune în care să fiți răniți grav sau chiar omorâți.
5. Curățați și lubrifiați mașina de tuns iarba cu atenție cum este descris mai sus la "INSTRUCȚIUNI DE LUBRIFIERE". Acest lucru va preveni depunerea de pământ.
6. Curățați cu atenție piesele mașinii și accesoriile după fiecare utilizare (vezi Instrucțiunile de întreținere și curățare). Acest lucru va preveni formarea de mușegai.
7. Îndepărtați cu grijă resturile uscate de iarbă tăiată și excesul de grăsime care s-ar fi putut acumula în jurul motorului, amortizorului de zgomot, bateriei (dacă este în dotare) sau rezervorului de combustibil pentru a preveni ca acestea să ia foc următoarea dată când mașina este folosită!
8. Ungeți ușor zona de tăiere pentru a evita coroziunea.
9. Aveți grijă să nu îndoiiți cablul.

NOTĂ: În timpul depozitării trebuie acordată atenție pentru a proteja produsul de rugină. Folosind un ulei ușor sau silicon, acoperiți produsul, în special părțile de metal și părțile mobile.

TRANSPORT

Dacă produsul se deplasează de-a lungul axei sale, opriți întotdeauna motorul și ridicați înălțimea de tăiere în poziția cea mai înaltă. Opriți întotdeauna motorul chiar dacă treceți peste altă suprafață decât iarba. Există riscul de a deteriora mașina de tuns iarba și motorul acesteia.

TRANSPORTUL PE PLATFORMĂ

ATENȚIE! Nu transportați produsul în timp ce motorul este în funcțiune. Așteptați ca motorul să se răcească înainte de a transporta produsul. Rezervorul trebuie să fie gol. Combustibilul vărsat și vaporii se pot aprinde.

1. Goliți rezervorul cu o pompă de aspirație. Porniți motorul și permiteți-i să funcționeze până se consumă tot combustibilul rămas și se oprește.
2. Închideți bine capacul rezervorului.
3. Setați în poziția OFF sau STOP comutatorul motorului și valva de combustibil (dacă există în dotare).
4. Așteptați ca motorul să se răcească înainte de transport.
5. Aveți grijă să nu scăpați sau să loviți produsul în timpul transportului
6. Securizați mașina în poziție dreaptă în timpul transportului.
7. Aveți grijă să nu loviți produsul în timpul transportului. Nu puneți obiecte pe acesta.

DEPANARE

ATENȚIE! Defecțiunile care necesită o intervenție mai complexă trebuie să fie întotdeauna adresate unui service specializat. Intervențiile neautorizate pot provoca daune. Dacă nu puteți remedia defecțiunea cu ajutorul măsurilor descrise aici, contactați un centru de service autorizat.

PROBLEMA	CAUZA PROBABILĂ	MĂSURI CORECTIVE
Motorul nu pornește	Procedură de pornire incorectă	Vedeți capitolul "Pornirea motorului"
	Maneta de accelerație nu este în poziția corectă	Setați maneta de accelerație în poziția corectă
	Rezervorul de combustibil este gol	Umpleți rezervorul cu combustibil
	Filtrul de aer este înfundat	Curățați filtrul de aer
	Bujia este destrânsă	Strângeți bujia la cuplul recomandat – vedeți cap. „Specificații”
	Cablul bujiei este destrâns sau deconectat de la bujie	Instalați cablul pentru bujie sau o bujie nouă
	Distanța dintre electrozi este incorectă	Setați distanța corectă dintre electrozi – Vedeți cap. „Specificații”
	Bujia este defectă	Instalați o bujie nouă, cu o distanță corectă între electrozi
	Carburatorul este inundat cu combustibil	Scoateți filtrul de aer și trageți cablul de pornire continuu, până când carburatorul se curăță singur, instalați înapoi filtrul de aer și bujia curățată.

		Porniți fără combustibil de pornire
	Modul de aprindere defectuos	Contactați un agent de service autorizat
Motorul pornește greu sau își pierde puterea	Murdărie, apă sau rezervor de combustibil învechit	Scurgeți combustibilul și curățați rezervorul. Umpleți rezervorul cu combustibil curat, proaspăt
	Gaura de aerisire din capacul rezervorului este blocată	Curățați sau înlocuiți capacul rezervorului
	Filtrul de aer este înfundat	Curățați filtrul de aer
Motorul funcționează haotic	Bujia este defectă	Instalați o bujie nouă, cu o distanță corectă între electrozi
	Distanța dintre electrozi este incorectă	Setați distanța corespunzătoare dintre electrozi – vedeți cap. Specificații
	Filtrul de aer este înfundat	Curățați filtrul de aer
Motorul merge greu la ralanti	Elementul de filtrare a aerului este blocat.	Curățați elementul de filtrare a aerului.
	Fantele de aer din motor sunt blocate	Curățați reziduurile din fante
	Nervurile de răcire și canalele de aer de sub carcasa ventilatorului de la motor sunt blocate.	Îndepărtați reziduurile din nervurile de răcire și din canalele de aer.
Motorul dă rateuri la viteze mai mari	Distanța dintre electrozii bujiei este prea mică	Setați distanța corectă dintre electrozi – vedeți Specificațiile
Motorul se supraîncălzește	Fluxul de aer rece este înfundat	Îndepărtați orice reziduuri din fantele din carcasă, carcasa ventilatorului, toate pasajele pentru aer
	Bujie necorespunzătoare	Instalați o bujie originală
Mașina de tuns iarba vibrează anormal	Ansamblul de tăiere este destrâns	Strângeți lama
	Ansamblul de tăiere este dezechilibrat	Echilibrați lama

SERVICE ȘI PIESE DE SCHIMB

- Asigurați-vă că reparațiile sunt făcute de un personal de calificat, folosind doar piese de schimb identice. Acest lucru va asigura siguranța funcționării mașinii.
- Dacă aveți nevoie de consiliere tehnică, reparații, piese de schimb originale, contactați cel mai apropiat service autorizat HECHT. Pentru informații cu privire la locații de service, accesați www.hecht.cz.
- La comandarea pieselor de schimb, vă rugăm să menționați numărul piesei; acesta poate fi găsit pe www.hecht.cz

DEBARASARE

- Debarasați produsul, accesoriile și ambalajele, conform cerințelor de protecție a mediului la centrul de reciclare.
- Acest produs nu face parte din categoria deșeurilor menajere. Protejați mediul înconjurător și duceți acest produs la punctele de colectare recunoscute, unde va fi recepționat gratuit. Pentru mai multe informații vă rugăm să contactați autoritățile locale sau cel mai apropiat punct de colectare. O depozitare necorespunzătoare poate fi pedepsită conform reglementărilor naționale.

- Benzina și uleiul sunt deșeuri periculoase. De aceea, debarașați-le corespunzător. Acestea nu fac parte din categoria deșeurilor menajere. În ceea ce privește debarașarea uleiului și a combustibilului, contactați autoritățile locale, centrul de service sau distribuitorul dumneavoastră.

GARANȚIA PRODUSULUI

- Pentru acest produs, oferim o garanție legală și responsabilitatea pentru defecte timp de **24 de luni de la data achiziției**.
- Pentru uz **corporativ, comercial, municipal și altele decât utilizarea privată**, oferim o garanție legală și o responsabilitate legală pentru defecte așa cum este specificat în Codul Civil din vigoare.
- Toate produsele sunt proiectate pentru uz casnic, dacă nu există o altă indicație în manualul de instrucțiuni sau în descrierea de funcționare. Atunci când se utilizează într-un alt mod sau în contradicție cu manualul de instrucțiuni, cererea nu va fi recunoscută ca legitimă.
- Selectarea necorespunzătoare a anumitor produse și faptul că produsul nu îndeplinește cerințele dumneavoastră, nu poate fi un motiv pentru plângere. Cumpărătorul trebuie să fie familiarizat cu proprietățile produsului.
- Cumpărătorul are dreptul de a solicita vânzătorului să verifice funcționalitatea produsului și să îl familiarizeze cu funcționarea sa.
- O condiție prealabilă primirii cererilor de garanție este ca instrucțiunile pentru funcționare, service, curățare, depozitare și întreținere să fi fost respectate.
- Deteriorările cauzate de uzura obișnuită și fisuri, suprasolicitare, o utilizare incorectă sau intervenții în afara unui service autorizat în perioada de garanție, nu vor fi acoperite de garanție.
- Garanția nu acoperă uzura cauzată de utilizarea obișnuită și componente denumite consumabile comune (de exemplu: lichide pentru funcționarea motorului, filtre de aer/combustibil, bujii, rulmenți, cabluri de pornire, lame, curele, roți, cabluri de acționare...).
- Din garanție sunt excluse uzura produsului sau a unor piese în urma unei utilizări normale a produsului sau a pieselor acestuia și alte piese supuse uzurii obișnuite.
- Pentru piesele vândute la un preț mai mic, garanția nu acoperă defectele pentru care a fost negociat prețul mai mic.
- Daunele cauzate de defecte ale materialelor sau de o eroare a producătorului vor fi remediate gratuit printr-o înlocuire sau reparație. Se consideră că produsul revine în centrul nostru de service întreg și cu dovada de achiziție.
- Operațiunile de curățare, întreținere, inspecție și aliniere nu fac parte din actul de garanție și sunt servicii plătite.
- Reparațiile care nu fac obiectul garanției, se pot realiza în centrul nostru de service, contra cost. Centrul nostru de service vă va elabora cu plăcere un buget al costurilor.
- Vom lua în considerare numai produsele care au fost livrate curate, complete, cu condiția ca acestea să fie ambalate corespunzător și cu dovada achiziției. Produsele trimise ca bunuri neplătite, ca bunuri voluminoase, cu transport expres sau special, nu vor fi acceptate.
- În situația unei cereri în garanție justificată, vă rugăm să contactați centrul nostru de service. Acolo veți primi informații suplimentare cu privire la procesarea cererilor.
- Informații despre locațiile de service se găsesc la **www.hecht.cz**
- Vă debarașăm gratuit de produsele dumneavoastră electrice vechi.

GARANȚIA MOTORULUI

UZURĂ NORMALĂ:

Ca dispozitive mecanice, motoarele necesită un service periodic și înlocuirea cu piese de schimb, pentru a funcționa corespunzător. Garanția nu se aplică în cazul acestor reparații, atunci când durata de viață a unei piese a motorului a fost epuizată printr-o funcționare normală.

ÎNTREȚINERE NECORESPUNZĂTOARE:

Durata de viață a motorului depinde de condițiile în care a fost folosit și de îngrijirea care i-a fost acordată. Garanția nu acoperă deteriorarea cauzată de praf, reziduuri, nisip sau alte materiale abrazive care au pătruns la motor, ca rezultat al unei întrețineri necorespunzătoare. Această garanție se referă numai la defecte de materiale și de producție. Prin urmare, nu solicitați rambursarea sau înlocuirea unui produs la care motorul poate fi montat. Garanția nu include nici reparații cauzate de:

- Folosirea altor piese de schimb decât cele originale.
- Elemente de control sau dispozitive care cauzează o pornire dificilă, o reducere a puterii generate și scăderea duratei de viață (contactați producătorul).
- Carburatoare destrânse, conducte de combustibil înfundate, supape blocate sau alte defecte cauzate de utilizarea unui combustibil contaminat sau vechi. Utilizați doar benzină fără plumb proaspătă și stabilizator de combustibil.
- Piese care sunt tocite sau fisurate din cauza funcționării motorului cu un nivel de ulei insuficient, folosind ulei murdar sau cu specificații necorespunzătoare. Folosiți doar un ulei recomandat de producător.
- Repararea sau reglarea pieselor montate sau un ansamblu, de exemplu, angrenaj cu roți dințate, telecomenzi și altele asemănătoare, care nu sunt originale.
- Deteriorarea sau uzura pieselor, din cauza particulelor de praf care au pătruns în motor în urma unor operațiuni de întreținere necorespunzătoare sau asamblarea filtrului de aer, ori utilizarea unui sistem de curățare sau aspirator neoriginal.
- Piese care au fost deteriorate din cauza supraturației sau supraîncălzirii motorului, din cauza înfundării sau blocării nervurilor de răcire sau a spațiului volantului cu iarbă, așchii sau reziduuri, sau daune cauzate de funcționarea motorului într-o încăpere.
- Deteriorarea motorului sau a unei piese a acestuia, de la vibrații neobișnuite, cauzate de destrângerea ansamblului motorului, lamele de cosit destrânse sau volante dezechilibrate, o fixare necorespunzătoare a dispozitivului la arborele motorului, supraturația motorului sau o altă utilizare incorectă.
- Îndoirea sau fisurarea arborelui cotit după ciocnirea cu un obiect rigid sau întinderea excesivă a curelei trapezoidale.
- Motorul sau o piesă a acestuia deteriorat, cum ar fi camera de aprindere, supape, garnituri de supape, conducte de supape sau arderea bobinei de pornire, din cauza folosirii unui combustibil necorespunzător - de exemplu gaz lichefiat, gaz naturale benzină necorespunzătoare, etc.

PIESE DE SCHIMB

Extras din lista de piese de schimb. Codurile pieselor pot fi schimbate fără o notificare în prealabil. O listă completă și actualizată a pieselor de schimb poate fi găsită pe www.hecht.cz

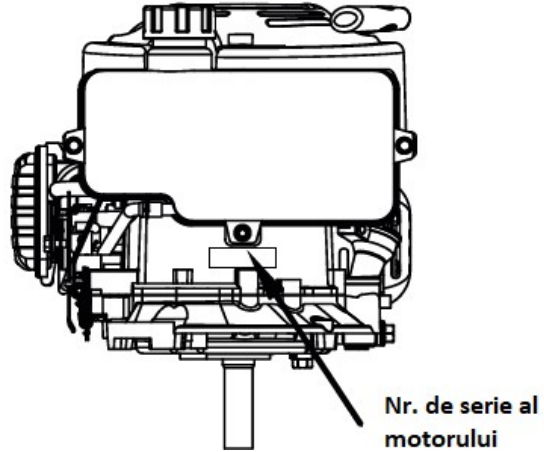

Piesa	Codul piesei
Lamă de tăiere	55100004
Filtru de aer	551001037 *
Bujie	A969P *
*Vă rugăm să menționați tipul motorului și seria acestuia atunci când comandați piese de schimb.	

DECLARAȚIA DE CONFORMITATE

Noi, producătorul și deținătorul documentelor pentru eliberarea acestei "Declarații de conformitate":
HECHT MOTORS spol. s r.o., Za mlynem 25/1562, 147 00 Praha 4, Czech Republic, IČO 61461661
Declarăm pe propria răspundere următoarele:
Produsul:
Mașină de tuns iarba pe benzină
Denumire comercială:
Hecht 551 SX
Model:
LV50Z-A
Numărul de serie:
201900001 - 201999999
Procedura utilizată pentru evaluarea conformității:
În conformitate cu Directiva 2000/14/EC, Anexa VI, conform 2005/88/EC
Această declarație a fost emisă pe baza certificatului și a protocoalelor de măsurare ce aparțin de:
RDW, P.O. Box 777, 2700 AT Zoetermeer, The Netherlands Societe Nationale de Certification et d'Homologation L-5201 Sandweiler, 11, route de Luxembourg; TUV Rheinland (Shanghai) Co., Ltd. No. 177, 178, Lane 777 West Guangzhong Road, Jing' an District Shanghai, P.R.C.;
TUV Rheinland LGA Products GmbH, TillystraBe 2, 90431 Nurnberg, Germany
Această declarație de conformitate este emisă în conformitate cu Directivele UE:
2014/30/EU – 15079699 003 2006/42/EC – 15080547 001 2000/14/EC & 2005/88/EC – 15080548 001 97/68/EC & 2012/46/EU – e4*97/68SN3G1*2010/26*0290*00
Tip motor:
JL1P70
Număr de validare
e4*97/68SN3G1*2010/26*0290*00
Următoarele norme armonizate sunt utilizate pentru garanție conformității, împreună cu normele și reglementările naționale:
EN ISO 5395-1:2013; ISO 11094:1991; EN ISO 5395-2:2013; EN ISO 14982:2009; EN ISO 3744:2010
Nivelul de putere acustică garantat, conform normei EN ISO 3744: 2010:
LwA = 98 dB (A)
Nivelul de putere acustică măsurat, conform normei EN ISO 3744: 2010:
LwA = 94,3 dB (A); K = 0,8 dB (A)
Confirmăm prin prezenta că:
- Acest produs, definit de datele menționate, este în conformitate cu cerințele de bază menționate în reglementările guvernamentale și cerințele tehnice și oferă siguranță pentru o funcționare obișnuită, în parametri stabiliți de producător;
- Au fost luate măsuri pentru a asigura conformitatea tuturor produselor introduse pe piață cu documentația tehnică și cerințele reglementărilor tehnice
În Praga, la data de:
22.10.2018
Persoana autorizată să emită documentația tehnică:
Rudolf Runštuk
Titlu: Director executiv

CONFIRMAREA FAMILIARIZĂRII CU UTILIZAREA PRODUSULUI

Denumirea produsului*	
Model*	
Data cumpărării*	
Nr. de serie al produsului*	
Cumpărător (nume, numele companiei), adresă*	
Confirm că am primit produsul complet funcțional împreună cu instrucțiuni și dovada de cumpărare de la un dealer oficial autorizat HECHT MOTORS și accept termenii acestei garanții.	
*A se completa de către vânzător	
Semnătura cumpărătorului/	Ștampila și semnătura/
Service Central/ CENTRÁLNÍ SERVIS / CENTRÁLNY SERVIS / SERWIS CENTRALNY HECHT MOTORS. s r.o., U Mototechny 131, 251 62 Tehovec, Tel: +420 323 601 347, Fax: +420 323 661 348, www.hecht.cz, servis@hecht.cz HECHT SK, spol. s r.o., Letisková 20, 971 01 Prievidza, Tel: +421 46 542 03 20, Fax: +421 46 542 72 07, www.hecht.sk, reklamacie@hecht.sk HECHT Polska sp. z o.o., ul. Mickiewicza 54, 66-450 Bogdaniec, Tel: 48 957 117 140, Fax: 48 957 117 141, www.hechtpolska.pl, info@hechtpolska.pl HECHT HUNGARY Kft., II. Rakoczi Ferenc ut 323, 1214 Budapest, www.hecht.hu	