

Manual de utilizare pentru mașină de tuns iarba electrică

HECHT 1000 / 1004 / 1010



Felicitari pentru achizitionarea produsului marca HECHT. Înainte de prima utilizare, vă rugăm să citiți cu atenție manualul de utilizare!

Acest manual contine informatii importante legate de siguranta, instalare, utilizare, intretinere, stocare si detectare a defectiunilor tehnice. Pastrati instructiunile intr-un loc sigur pentru a gasi informatii pe viitor sau pentru alti utilizatori. Luand in considerare constanta dezvoltare tehnologica si adaptarea la cele mai recente standarde UE, se pot produce schimbari tehnice si de design fara o instiintare prealabila. Fotografiiile sunt doar in scop reprezentativ si nu corespund neaparat cu produsul in sine. Nu se poate nici o reclamatie legala cu privire la acest manual de utilizare. Pentru orice nelamuriri, va rugam sa contactati importatorul sau vanzatorul.

GHID DE ILUSTRĂȚII.....	4
SIMBOLURI DE SIGURANTA.....	7
PIESE DE SCHIMB.....	9
SPECIFICATII.....	10
MAȘINA DE TUNS IARBA ELECTRICA – MANUAL DE UTILIZARE.....	11
ACCESORII RECOMANDATE.....	69
DECLARATIA DE CONFORMITATE.....	70

GHID DE ILUSTRĂȚII

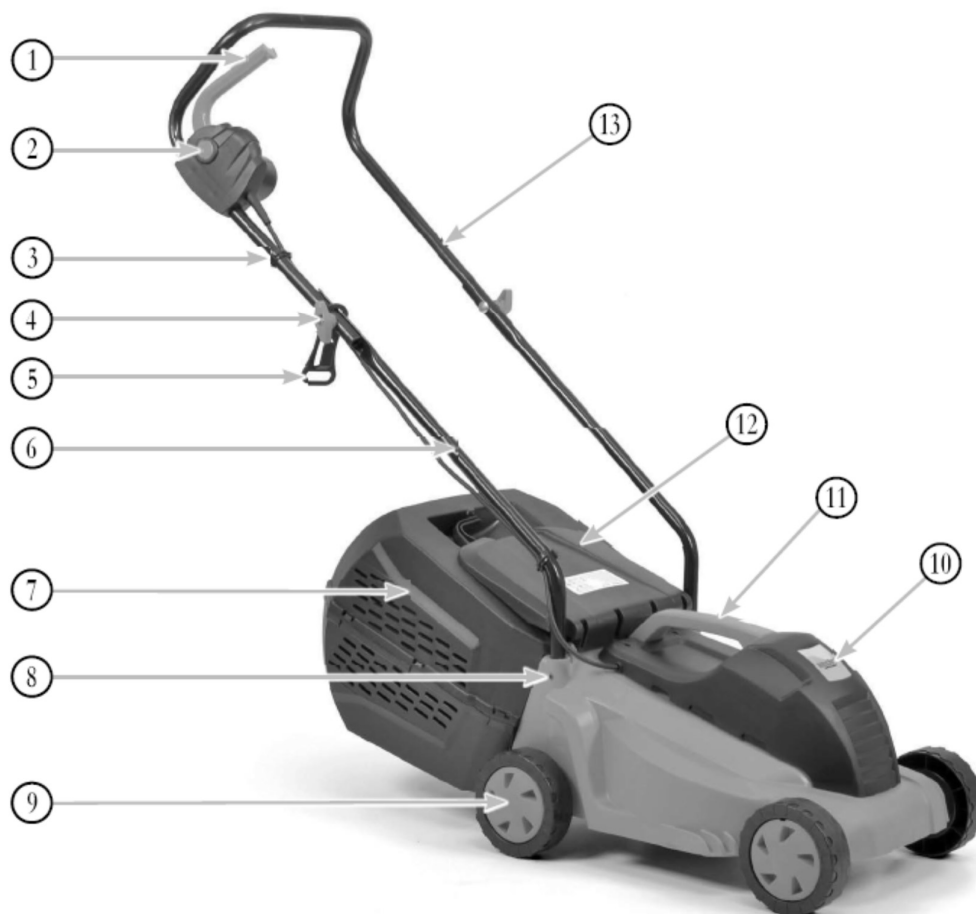

1



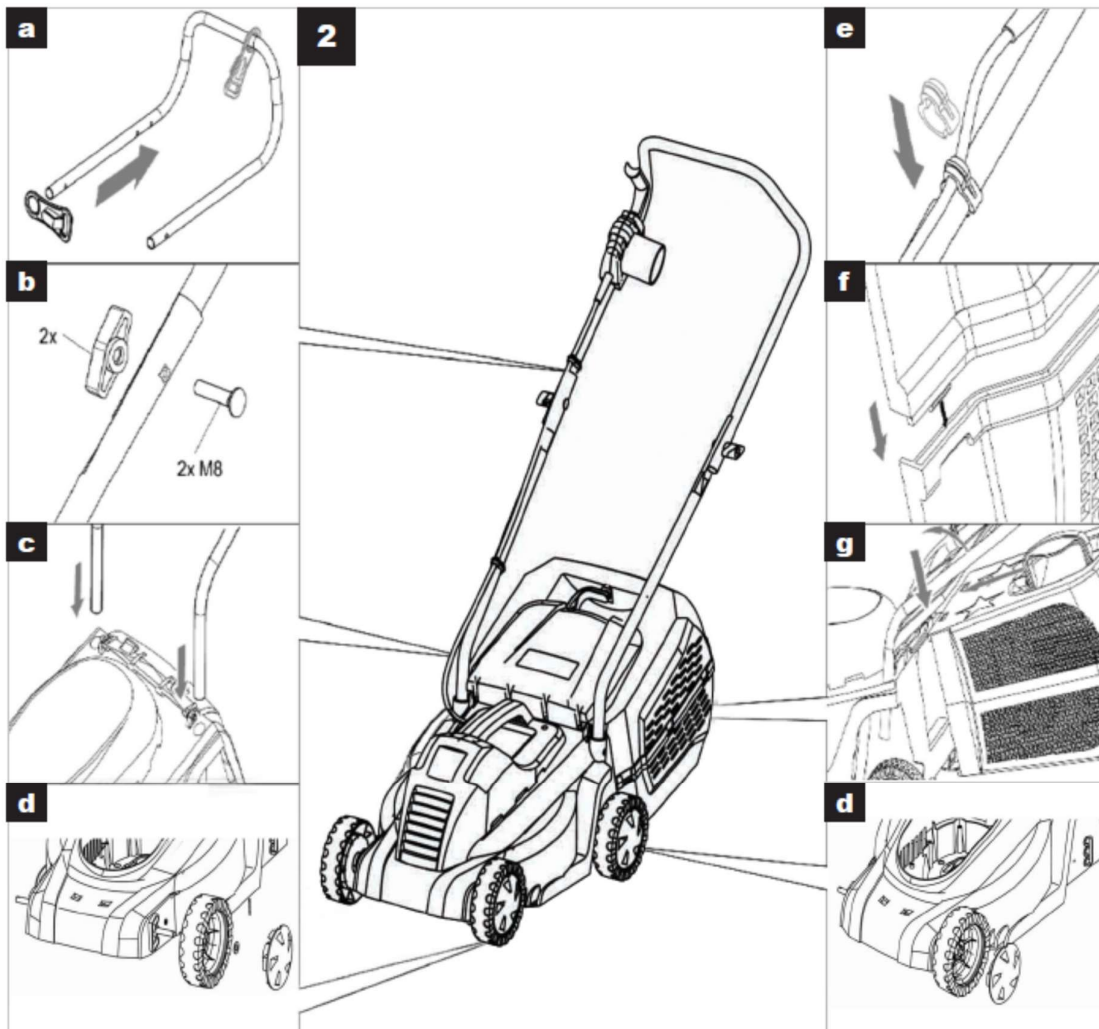

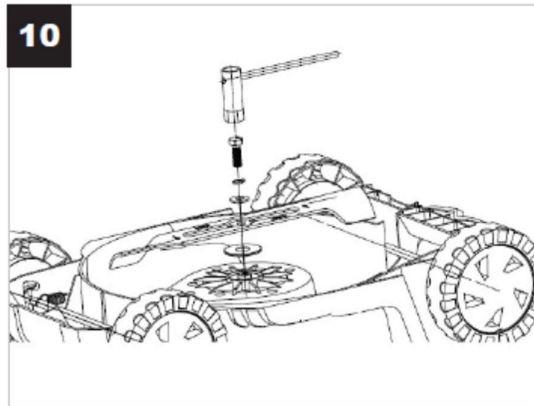
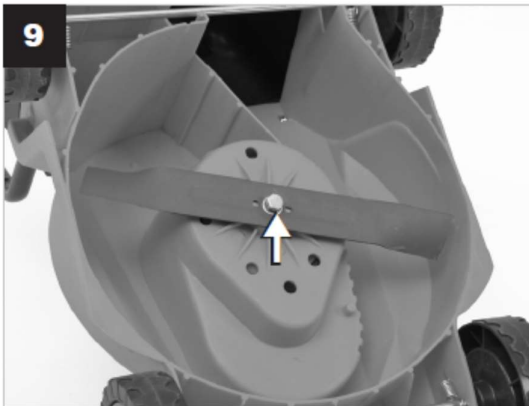
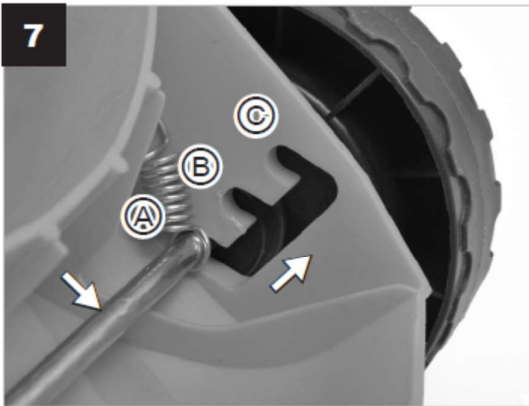
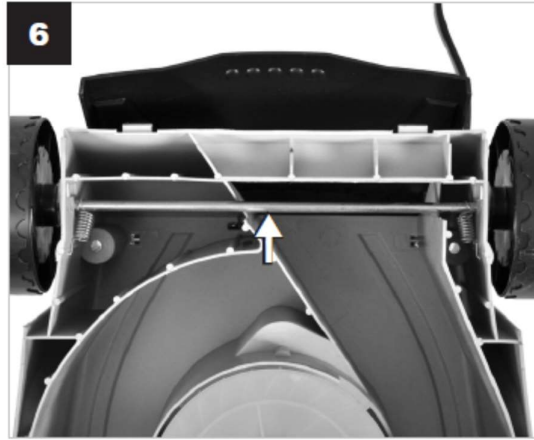
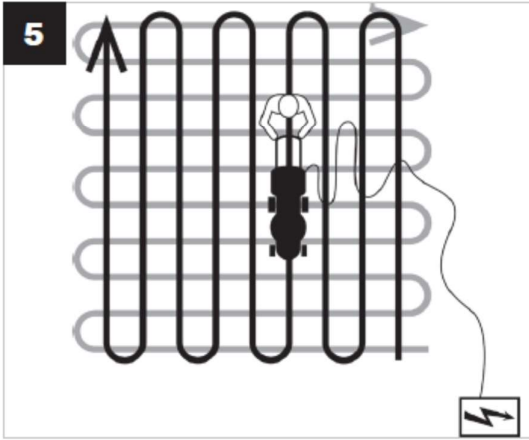
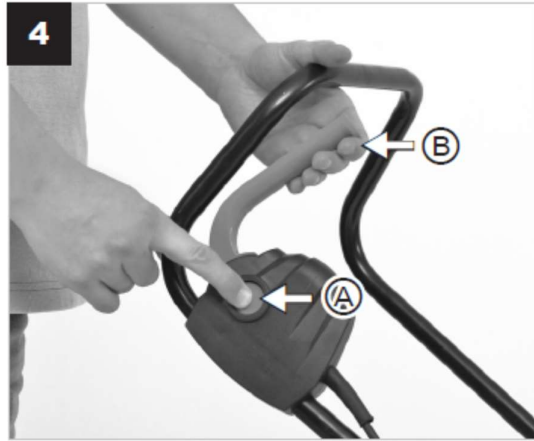
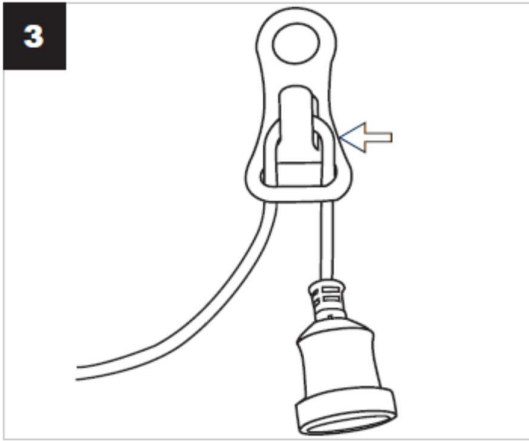
1. Comutator
2. Buton de siguranță
3. Clemă cablu
4. Piuliță de blocare
5. Mâner de blocare cablu
6. Mânerul de jos
7. Recipientul pentru iarbă
8. Șurubul de prindere al mânerului
9. Roata
10. Carcasa motorului
11. Mâner
12. Capacul din spate
13. Mânerul de sus





SIMBOLURI DE SIGURANȚĂ

	Placuța de pe mașină poate să afișeze unele simboluri. Acestea reprezintă informații importante despre produs sau instrucțiuni de folosire.
	Scopul următoarelor simboluri este să vă amintească de măsurile de precauție care trebuie luate pe parcursul utilizării.
	Cititi manualul de utilizare.
	Folosiți protecție pentru ochi și urechi.
	Folosiți mănuși de protecție.
	Nu utilizați mașina pe ploaie și nu o lăsați afară pe timp de ploaie.
	Parti desprinse – risc de accident.
	Păstrați persoanele din apropiere și animalele domestice la o distanță sigură.
	Avertizare: Risc de accidentare a brațelor sau picioarelor
	Înainte de montare și curățare, în cazul în care cablul este încălzit sau deteriorat, opriți motorul și scoateți din priză cablul principal.
	Pastrați întotdeauna cablul departe de surse de căldură, uleiuri sau muchii ascuțite. Scoateți imediat cablul din priză dacă este deteriorat sau s-a încălzit.
	Atenție: tensiune periculoasă!
	Nu atingeți cu mâna sau cu picioarele!
	Risc cauzat de deteriorarea cablului de la rețea. Conectați cablul stand la o distanță suficientă de mașină și de lame.
	Atingeți partile rotative numai după ce s-au oprit!
	Tensiune
	Putere motor
	Viteza lamei
	Greutate
	Distanța de lucru.
	Mașina are o izolație de protecție.

	Nivelul de protecție.
	Produsul este în conformitate cu standardele UE.
	Nu debarasați produsele electrice împreună cu resturile menajere.
	LWA Date cu privire la nivelul de zgomot în dB.

PIESE DE SCHIMB

Extras din lista de piese de schimb. Codul pieselor poate fi schimbat fără o notificare în prealabil. O listă completă și actualizată a pieselor de schimb poate fi găsită pe www.hecht.cz

RO	Codul piesei
Lama de tăiere	831-612001

SPECIFICAȚII

Model	HECHT 1010 / 1004 / 1000
Tensiunea nominală	230 - 240 V~
Frecvența nominală	50 Hz
Puterea nominală	1000 W
Viteza maximă a lamei	3450 min⁻¹
Clasa de protecție	II
Nivelul de protecție	IPX4
Lățimea de tăiere	320 mm
Capacitatea recipientului de colectare, conform EK9	35 l
Intervalele de ajustare înălțimii	25 / 40 / 55 mm
Nivelele de ajustare a înălțimii	3
Nivelul de presiune acustică măsurat la locul utilizării	LPA = 81,9 dB (A) K = 3 dB (A)
Vibrațiile: - Mâner dreapta - Mâner stânga	2,413 m/s² K = 1,5 m/s² 2,147 m/s² K = 1,5 m/s²
Greutate	8,8 kg
Condiții de utilizare	0°C - + 35°C
Specificațiile pot suferi modificări fără o notificare în prealabil	

MAȘINĂ DE TUNS IARBA ELECTRICĂ – MANUAL DE UTILIZARE

Cititi toate instrucțiunile înainte de utilizarea acestui produs. Păstrați manualul într-un loc sigur pentru a găsi informații pe viitor sau pentru alți utilizatori.

Vă rugăm să vă familiarizați cu următoarele informații pentru a preveni eventuale defecțiuni la mașină, leziuni utilizatorului, pagube materiale sau deces.

Atenție: Acest produs nu este proiectat pentru a fi utilizat de către persoane (inclusiv copii) cu capacitati fizice, senzoriale și mentale reduse, sau fara experienta și cunostinte, decat daca au fost supervizati și instruiti cu privire la utilizarea produsului în siguranța.

CONȚINUT

GHID DE ILUSTRATII

SIMBOLURI DE SIGURANTA

SPECIFICATII

INSTRUCTIUNI DE SIGURANTA

INSTRUCTIUNI GENERALE DE SIGURANTA

INSTRUCȚIUNI DE SIGURANȚĂ PENTRU UTILIZAREA MAȘINII DE TUNS IARBA

ZONA DE LUCRU

SIGURANTA ELECTRICĂ

SIGURANTA PERSONALĂ

PROTECTIA PERSOANELOR

RISCURI REZIDUALE

CERINTE ELECTRICE

DESPACHETAREA

ASAMBLAREA

INSTRUCTIUNI DE UTILIZARE

INAINTE DE PORNIRE

PORNIREA

OPRIREA MOTORULUI

INSTRUCTIUNI DE AJUSTAREA A INALTIMII

RECIPIENTUL PENTRU IARBĂ

PUNTEA

INSTRUCȚIUNI DE UTILIZARE

CURĂȚARE ȘI ÎNTREȚINERE

CURĂȚARE

LAMA DE TĂIAT

REPARAȚII

DEPOZITARE

TRANSPORT

DEPANARE

SERVICE SI PIESE DE SCHIMB

DEBARASARE

GARANȚIA PRODUSULUI

Informații cu privire la tipul de avertizări din acest manual:

Atentie! Acest semn se refera la instructiuni obligatoriu de respectat in vederea prevenirii accidentelor care pot duce la grave vatamari corporale sau moarte si/sau defectiuni mecanice sau deteriorari.

Notă: acest simbol indica unii pasi utili in utilizarea acestui produs.

INSTRUCȚIUNI DE SIGURANȚĂ

Înainte de a pune în funcțiune produsul, citiți instrucțiunile din acest manual.

Citiți aceste instrucțiuni înainte de prima utilizare. Acordați o atenție deosebită instrucțiunilor de siguranță.

CONDIȚII DE UTILIZARE SPECIFICE

Acest produs este aprobat exclusiv pentru a fi utilizat:

- în conformitate cu instrucțiunile descrise și cele de siguranță specificate în acest manual de utilizare
- să cosească gazonul din grădini domestice. Ca urmare a posibilelor pericole pentru utilizator, mașina de tuns iarba nu trebuie utilizată pentru a tăia arbuști, garduri vii și arbuști, pentru a tăia plante cățărătoare sau peluze pe grădini de acoperiș sau în balcoane sau pentru a curăța trotuare, nici nu trebuie să fie folosit pentru a tăia copăcei sau garduri vii. Mai mult, mașina de tuns iarba nu trebuie folosită la cultivare sau nivelare teren, cum ar fi mușuroaiele.

Orice altă utilizare nu este conform construcției. O utilizare necorespunzătoare nu este acoperită de garanție iar producătorul nu își asumă răspunderea. Utilizatorul este responsabil pentru toate daunele cauzate terților și proprietatea acestora. Modificările neautorizate aduse la mașina de tuns iarba exclude orice răspundere din partea producătorului pentru daunele care rezultă din acestea.

Vă rugăm să rețineți că produsul nostru nu a fost proiectat pentru utilizarea în aplicații comerciale sau industriale. Garanția va fi anulată dacă mașina este utilizată în aplicații comerciale sau industriale, afaceri sau în scopuri asemănătoare.

Nu suprasolicitați mașina – a se utiliza doar în intervalul de performanță pentru care a fost proiectat.

INSTRUCȚIUNI DE SIGURANȚĂ GENERALE

Când utilizați această mașină, respectați următoarele instrucțiuni de siguranță pentru a exclude riscul de accidentări sau daune materiale. Vă rugăm să respectați, de asemenea, instrucțiunile de siguranță speciale din capitolele respective. Dacă este cazul, urmați directivele legale sau regulamentele de prevenire a accidentelor legate de utilizarea mașinii.

ATENȚIE! Când se utilizează produse electrice, măsurile de siguranță, inclusiv următoarele, trebuie întotdeauna respectate pentru a reduce riscul de accidentări grave și/sau deteriorarea mașinii.

Atenție! Această mașină produce un câmp electromagnetic și electrostatic în timpul funcționării. Acest câmp poate interfera în anumite circumstanțe cu implanturi medicale active sau pasive. Pentru a reduce riscul de accidente grave sau mortale, recomandăm persoanelor cu implanturi

medicale să consulte medicul lor și producătorul implantului medical înainte de a utiliza acest produs.

INSTRUIRE

- Citiți cu atenție instrucțiunile. Familiarizați-vă cu comenzile și utilizarea adecvată a produsului;
- Nu permiteți copiilor sau persoanelor nefamiliarizate cu aceste instrucțiuni să utilizeze mașina de tuns iarba. Unele reglementări oferă restricții cu privire la vârsta utilizatorului.
- Nu folosiți mașina de tuns iarba în apropiere de alți oameni, în special copii, sau animale de companie.
- Țineți cont de faptul că utilizatorul este responsabil de accidente sau pericolele care pot afecta alte persoane sau bunurile acestora.

INSTRUCȚIUNI DE SIGURANȚĂ PENTRU UTILIZAREA MAȘINII DE TUNS IARBA

- În timpul utilizării, purtați întotdeauna încălțăminte groasă și pantaloni lungi. Nu utilizați produsul în picioarele goale sau cu încălțăminte deschisă.
- Verificați cu atenție zona în care produsul urmează să fie folosit și îndepărtați toate obiectele care pot fi aruncate de către mașină în zona de lucru.
- Lucrați numai pe timpul zilei sau în lumină artificială bună.
- Evitați utilizarea produsului în umezeală sau chiar pe iarbă umedă, pe cât posibil.
- Atenți cum pășiți când cosiți pe pante.
- Pășiți normal, nu alergați în timpul utilizării.
- Pentru mașinile rotative cu roți, cosiți de-a lungul pantelor, niciodată în sus și în jos.
- Acordați mare atenție când schimbați direcția pe pante.
- Nu tundeți în pante prea abrupte. Există riscul de a vă răni dacă mașina se răstoarnă. Unghiul maxim al unei pante nu trebuie să depășească 15°.
- Acordați atenție când utilizați mașina de tuns iarba în apropierea bordurilor, canalelor, sau a digurilor. Mașina se poate răsturna brusc dacă o roată este suspendată deasupra unei stânci sau a unui canal, sau dacă se este formată o groapă.
- Acordați mare atenție la deplasarea cu spatele sau când trageți mașina spre dvs.
- Opriți lama(ele) dacă mașina trebuie înclinată pentru a fi transportată peste alte suprafețe decât iarba, dar și când transportați mașina de tuns iarba către și din zona unde se lucrează.
- Nu înclinați mașina când porniți motorul, cu excepția cazului în care aceasta trebuie să fie înclinată pentru pornire. În acest caz, n-o înclinați mai mult decât este absolut necesar și doar pe partea opusă a utilizatorului.
- Nu lucrați cu un echipament deteriorat, incomplet, sau modificat fără autorizarea producătorului. Nu folosiți produsul cu dispozitive de siguranță sau ecrane deteriorate sau cu echipamente de siguranță inexistente.
- Nu lucrați fără recipientul pentru iarbă sau protecția în caz de ciocnire. Păstrați distanța în permanență față de orificiul de evacuare.
- Păstrați întotdeauna orificiul de evacuare a ierbii curat și liber. Îndepărtați materialul tăiat doar atunci când produsul este oprit.
- Decuplați toate lamele și angrenajele înainte de a porni motorul.
- Porniți motorul cu atenție conform instrucțiunilor și păstrând picioarele la distanță față de lamă(e).
- Mențineți întotdeauna distanța prevăzută de mânerul lung al mașinii.
- Nu porniți motorul în timp ce stați în fața jgheabului de descărcare.
- Nu puneți mâinile sau picioarele în apropierea componentelor rotative. Stați întotdeauna la distanță față de orificiul de descărcare.
- Nu ridicați și nu transportați o mașină de tuns iarba în timp ce cheia de siguranță este introdusă.
- Nu lăsați produsul nesupravegheat la locul de muncă.

- Respectați reglementările naționale/municipale cu privire la perioadele din zi în care se poate folosi mașina de tuns iarbă (dacă este necesar, contactați autoritățile locale).
- Utilizați numai piese de schimb și componente pe care producătorul le livrează și le recomandă. Utilizarea de piese neoriginale pot deteriora produsul și îi poate răni pe utilizatori.
- Nu încercați să reparați singur produsul. Orice lucrare ce nu figurează în acest manual, POATE FI EFECTUATĂ NUMAI ÎNTR-UN CENTRE DE SERVICE AUTORIZAT.

ZONA DE LUCRU

- Păstrați zona de lucru curată și bine iluminată. Zonele aglomerate și întunecate sporesc riscul accidentărilor.
- Verificați împrejurimile unde va fi utilizată mașina și îndepărtați toate obiectele care ar putea fi prinse și aruncate. Se pot cauza deteriorări ale mașinii sau accidentarea operatorului.
- Nu utilizați acest produs în prezența lichidelor inflamabile, gaze sau praf. Mașina produce scântei care pot aprinde praful și gazele.
- Asigurați-vă că persoanele din jur și copiii se află la o distanță sigură în timp ce utilizați produsul. Distragerile vă pot face să pierdeți controlul.

SIGURANȚA ELECTRICĂ

Atenție! Nu atingeți cablul dacă este deteriorat și scoateți ștecherul din priză atunci când cablul este deteriorat în timpul funcționării. Cablurile deteriorate sporesc riscul unui șoc electric. Dacă sursa de alimentare este deteriorată, trebuie înlocuită imediat cu un cablu fără defect, pentru a evita situațiile periculoase.

- Nu expuneți produsul la ploaie, nici nu-l folosiți în locuri umede. Păstrați o bună luminozitate în spațiul de lucru.
- Nu folosiți produsul în locuri în care există pericol de incendiu sau explozie.
- Protejați-vă împotriva unui șoc electric.
- Nu transportați sau manipulați produsul de serviciu, nu scoateți ștecherul din priză trăgând de cablul. Protejați cablul de serviciu de căldură, grăsime, lichide agresive și margini ascuțite
- Scoateți ștecherul din priză înainte de orice ajustare, reparație sau operațiune de întreținere.
- Verificați cablul de serviciu cu regularitate și verificați dacă nu există semne de deteriorare sau învechire.
- Dacă cablul de serviciu este deteriorat, înlocuiți-l într-un service autorizat, pentru a preveni pericolele.
- Nu conectați cablul deteriorat la priză și nu atingeți cablul deteriorat înainte de a-l deconecta de la priză. Cablul deteriorat poate duce la contactul cu părți sub tensiune.
- Lucrați doar în acele zone la care puteți ajunge în siguranță. Păstrați întotdeauna o poziție staționară și echilibrul.
- Evitați pornirea accidentală. Nu transportați produsul ținând degetul pe întrerupător, dacă produsul este conectată la electricitate.
- Verificați părțile deteriorate. Înainte de următoarea utilizare, inspectați capacele de protecție deteriorate și alte părți pentru a stabili dacă părțile pot continua să-și îndeplinească sarcinile. Verificați ajustarea părților în mișcare și mobilitatea lor, concentrați-vă pe fisuri și părți rupte, îmbinări și alte circumstanțe care le-ar putea afecta îndeplinirea sarcinilor. Capacul de protecție sau alte piese care sunt deteriorate, trebuie reparate sau înlocuite de un service autorizat. Un întrerupător defect trebuie înlocuit într-un service autorizat.
- Nu folosiți produsul dacă nu puteți porni/opri întrerupătorul.
- Nu folosiți produsul atunci când cablul de serviciu este defect.

- Acest produs electric este construit în conformitate cu toate reglementările de siguranță în vigoare care i se aplică. Toate reparațiile trebuie efectuate numai de către o persoană calificată și trebuie folosite numai piese de schimb originale. Altfel, utilizatorul poate fi în pericol.
- Deconectați de la sursa de alimentare (scoțând ștecherul din priză):
 - Întotdeauna, atunci când produsul este nesupravegheat
 - Înainte de eliminarea unui blocaj
 - Înainte de a verifica, de a curăța sau de a lucra la mașină
 - După ciocnirea cu un alt obiect
 - Întotdeauna, când mașina începe să vibreze în mod nejustificat
 - Când îl transportați

SIGURANȚA PERSONALĂ

- Rămâneți vigilenți, atenți la ce faceți, folosind bunul simț atunci când operați un produs electric. Nu folosiți un produs electric dacă sunteți obosiți sau sub influența drogurilor, alcoolului sau a medicației. Un moment de neatenție în timpul operării unor astfel de instrumente puternice poate duce la pierderea controlului și la răni grave .
- Utilizați echipament de protecție. Purtați întotdeauna ochelari de protecție; echipamente cum ar fi o mască de praf, încălțăminte de siguranță antiderapantă, căști rezistente sau dopuri pentru urechi, utilizate în anumite condiții, pot reduce riscul accidentărilor.
- Îndepărtați orice cheie de reglare sau cheie înainte de a porni mașina. O cheie lăsată atașată la o componentă rotativă a mașinii poate provoca accidente.
- Nu vă aplecați prea tare. Păstrați-vă întotdeauna echilibrul și purtați încălțăminte potrivită. Acest lucru vă va permite să aveți un control mai bun asupra mașinii în situații neprevăzute.
- Îmbrăcați-vă corespunzător. Nu purtați haine largi sau bijuterii. Păstrați-vă părul, îmbrăcămintea și mănușile departe de piesele în mișcare. Hainele largi, bijuteriile sau părul lung pot fi prinse între piesele în mișcare.
- Utilizarea acestei mașini nu este destinată persoanelor (inclusiv copii) cu capacități fizice, senzoriale sau mentale reduse, sau lipsite de experiență și cunoștințe, cu excepția cazului în care acestea au fost supravegheate sau au primit instrucțiuni cu privire la utilizarea aparatului de către o persoană responsabilă pentru siguranța lor.
- Copiii trebuie supravegheați pentru a se asigura că nu se joacă cu un astfel de produs.

PROTECȚIA PERSOANELOR

Fiți pregătiți! Să aveți asupra dvs. cel puțin unul dintre următoarele lucruri:

- Stingător de incendiu adecvat (CO² sau Spumă Uscată)
- Trusă de prim-ajutor complet echipată, ușor accesibilă pentru operatorul mașinii și persoana însoțitoare. Aceasta ar trebui să conțină suficiente bucăți de pansament pentru vânătăi/tăieturi.
- Prosoape uscate pentru angiotripsia.
- Telefon mobil sau un alt dispozitiv pentru apelarea rapidă a serviciului de salvare.

Nu lucrați singuri. Este de preferat să fie în jur o altă persoană care cunoaște principiile de prim ajutor.

Persoana însoțitoare trebuie să păstreze o distanță sigură față de zona în care lucrați, dar aceasta trebuie să vă observe în permanență! Lucrați numai în locuri din care puteți apela serviciul de salvare cu rapiditate!

Puneți siguranța pe primul loc în caz de incendiu:

- În cazul în care iese foc de la motor sau fum din orice zonă în afară de gura de evacuare, în primul rând distanțați-vă de produs pentru siguranța dumneavoastră fizică.
- Opriți mașina și deconectați-o de la priză.
- Utilizați extingtor cu spumă pentru a preveni răspândirea focului.
- O reacție panicată ar putea duce la amplificarea incendiului și a altor daune.

RISCURI REZIDUALE

- Chiar dacă produsul este utilizat în conformitate cu instrucțiunile, este imposibil de eliminat toate riscurile asociate cu funcționarea sa. Următoarele riscuri pot să apară, riscuri rezultate din construcția sa:
- Pericol mecanic, cauzate de tăiere și aruncare.
- Pericol electric cauzat de contactul cu piese sub tensiune înaltă (contact direct) sau cu piese de schimb, care au fost sub o înaltă tensiune din cauza unor defecțiuni ale dispozitivului (contact indirect).
- Pericol de căldură, rezultând în ardere sau opărire și alte leziuni cauzate de un posibil contact cu obiecte fierbinți sau alte materiale, inclusiv surse de căldură.
- Risc de zgomot care poate duce la pierderea auzului (surzenie) și alte tulburări fiziologice (de exemplu pierderea echilibrului, pierderea cunoștinței)
- Risc de vibrații (rezultând în daune vasculare și neurologice ale sistemului mână-braț, de exemplu, așa-numita "boală a degetelor albe")
- Pericol de contact cu lichide nocive, gaz, vapori, fum și praf sau de inhalarea acestora, legate de emisii
- Pericol de incendiu sau explozie din cauza vărsării combustibilului
- Pericole cauzate de nerespectarea principiilor ergonomice în construcția mașinii, de exemplu, pericole cauzate de o poziție nesănătoasă a corpului, suprasolicitarea sau poziția nenaturală a sistemului braț-mână, legate de construcția mânerului, echilibrul mașinii și utilizarea sprijinului dintelui de ascuțit.
- Pericole cauzate de pornirea neașteptată, depășirea neașteptată a turațiilor motorului, cauzate de un defect/defecțiune a sistemului de control, legate de defecte ale mânerului și plasarea conducătorilor.
- Pericole cauzate de imposibilitatea de a opri mașina în cele mai bune condiții, legate de soliditatea mânerului și plasarea dispozitivului de închidere a motorului.
- Pericole cauzate de un defect de sistemului de control al mașinii, legate de soliditatea mânerului, plasarea conducătorilor și de marcarea.
- Pericole cauzate de rupere (a lanțului) în timpul funcționării.
- Pericole cauzate de desprinderea unor părți și stropirea cu lichide.

CERINȚE ELECTRICE

- Conectați mașina numai la o priză dotată cu un dispozitiv de protecție pentru a preveni dispersia de curent (comutator FI), de maximum 30 mA.
- Utilizați doar un prelungitor cu secțiune transversală care corespunde puterii produsului și lungimii cablului. Prelungitorul cu fire transversale trebuie folosit pentru cabluri de până la 25 m, de cel puțin 1,5 mm² și cabluri de maxim 50 m și minim 2,5 mm². Nu utilizați cabluri mai lungi.
- Derulați cablul complet înainte de utilizare. Asigurați-vă că nu este deteriorat.

Atenție! Nu atingeți cablul deteriorat și scoateți imediat ștecherul atunci când cablul este deteriorat în timpul funcționării. Cablurile deteriorate sporesc riscul unui șoc electric. În cazul în

care sursa de alimentare este deteriorată, trebuie să fie imediat înlocuită cu un cablu fără defect, pentru a evita situațiile periculoase.

Notă: Verificați cu furnizorul local de electricitate sau cu un electrician dacă doriți să vă asigurați că rețeaua locuinței dvs. îndeplinește aceste cerințe.

- Așezați cablul de alimentare în așa fel încât să nu fie afectat în timpul lucrului și pentru a evita daunele.
- Păstrați cablul la distanță de căldură, lichide corozive și margini ascuțite.
- Utilizați prelungitoare cu cauciuc, concepute pentru uz exterior cu o secțiune transversală a conductorilor suficientă.
- Când deconectați cablul de la priză, nu trageți de cablu.
- În situația în care cablul este deteriorat, schimbați-l într-un service autorizat pentru a preveni orice pericole.
- Nu transportați și nu manipulați produsul de cablul de alimentare, nu deconectați ștecherul din priză trăgând de cablu. Protejați-l de căldură, grăsime și margini ascuțite.

DESPACHETAREA

- Scoateți cu atenție produsul din cutie.
- Inspectați cu atenție toate piesele. În cazul în care există vreo piesă deteriorată sau lipsă, contactați distribuitorul sau un centru de service autorizat.
- Nu debarasați materialele de ambalare până când nu ați analizat cu atenție dacă nu a rămas în ele o piesă a produsului.
- Componentele ambalajului (pungi de plastic, agrafe, etc) nu trebuie lăsate la îndemâna copiilor; ar putea crea unele pericole.
- Debarasarea ambalajelor trebuie făcută în conformitate cu reglementările în vigoare în țara în care echipamentul a fost instalat.
- Asigurați-vă că pungile și recipientele din material plastic sunt lăsate undeva la întâmplare, întrucât poluează.
- Dacă aveți vreo nelămurire, nu folosiți mașina, până nu a fost verificată de către un centru de service autorizat.

CONȚINUTUL PACHETULUI

1 x corp mașină de tuns iarba; 1 x superior; 1 x mâner inferior; 1 x partea inferioară a recipientului de colectare; 1 x partea superioară a recipientului de colectare; 1 x suport cablu; 2 x cleme cablu; 2 x șurub de fixare a mânerului; 4 x știfturi "R"; 1 x cheie hexagonală; 1 x manual de utilizare

ASAMBLAREA

Mașina de tuns iarba este livrată neasamblată. Bara de ghidare, recipientul de colectare a ierbii și roțile trebuie să fie asamblate înainte de a fi utilizată mașina. Urmați instrucțiunile de utilizare pas cu pas și folosiți-vă de imaginile oferite ca și un ghid vizual pentru a asambla cu ușurință aparatul.

1. Puneți colierul cablului pe mânerul de sus (imag. 2A).
2. Conectați mânerul superior și inferior cu șuruburi și piulițe-fluturi (imag. 2B).

3. Introduceți mânerul inferior în cele două orificii de la baza cadrului (imag. 2C). Montați șuruburile în orificii apoi strângeți-le cu o șurubelniță.
4. Montați fiecare roată pe axe (dacă nu sunt deja instalate), cu bolții "R" și apăsați roțile la locul lor (imag. 2D).
5. Fixați cablul de alimentare cu suporturi pentru cabluri (imag. 2E).
6. Pentru a asambla recipientul de colectare a ierbii, aliniați cele două jumătăți (imag. 2F) și uniți-le. Asigurați-vă că cele două jumătăți se suprapun în secțiunea de mijloc.
7. Ridicați clapeta și puneți recipientul de iarbă pe urechiușele cadrului (imag. 2G).

INSTRUCȚIUNI DE UTILIZARE

ÎNAINTE DE A PORNI

Faceți o verificare vizuală întotdeauna înainte de a utiliza mașina de tuns iarba, pentru a vă asigura că piesa de tăiere, bolțurile de susținere și sacul pentru iarbă nu sunt uzate sau deteriorate. Verificați cu atenție întreaga zonă ce urmează a fi tunsă și înlăturați toate obiectele străine. Înainte de a conecta mașina la priză, asigurați-vă că tensiunea la priză este de 230-240V ~ 50 Hz.

ATENȚIE! Lama începe să se rotească imediat ce motorul a fost pornit.

ATENȚIE! Elementele de tăiere continuă să se rotească câteva secunde după ce motorul a fost oprit.

PORNIREA

1. Conectați ștecherul la un prelungitor. Fixați cablul pe clemă (imag. 3), asigurându-vă că există suficient cablu disponibil.
2. Pentru a preveni pornirea accidentală a produsului, acesta este echipat cu un dispozitiv de blocare de siguranță, care trebuie apăsat înainte ca mânerul cu întrerupător să fie activat. Apăsați butonul de siguranță (imag. 4A).
3. Stând în spatele mașinii, trageți mânerul comutatorului (imag. 4B) și țineți-l strâns. Motorul va porni. Eliberați butonul de siguranță.
4. Eliberați mânerul întrerupătorului pentru a opri motorul și lama repede dacă este necesar.

ATENȚIE! Păstrați mâinile și picioarele la distanță de lama rotativă.

Porniți produsul cu atenție, în conformitate cu instrucțiunile și având mâinile și picioarele la o distanță sigură de lamă.

Nu înclinați mașina de tuns iarba când porniți motorul. Porniți mașina de tuns iarba pe o suprafață plană, fără iarbă mare sau obstacole. Mențineți mâinile și picioarele departe de piesele rotative. Nu porniți motorul stând în fața evacuării.

Notă: În timpul funcționării, dacă maneta de control al opririi este eliberată, motorul se va opri și implicit mașina se oprește din tuns.

Începeți să lucrați când mai aproape de priză (imag. 5). Păstrați întotdeauna cablul prelungitor pe secțiunea de gazon care a fost deja cosită. Nu treceți niciodată cu mașina de tuns iarba peste cablul de alimentare sau prelungitor.

OPRIREA MOTORULUI

ATENȚIE: Lama continuă să se rotească pentru câteva secunde după ce motorul este oprit.

1. Eliberați mânerul comutatorului pentru a opri motorul și lama.
2. Deconectați cablul, pentru a preveni pornirea accidentală în timp ce echipamentul este nesupravegheat.

INSTRUCȚIUNI DE AJUSTARE A ÎNĂLȚIMII

ATENȚIE: Nu faceți nici o ajustare la mașina de tuns iarba fără a opri mai întâi motorul și a scoate ștecherul din priză.

Toate roțile trebuie să fie setate la aceeași înălțime.

Înălțime poziții de tăiere (imag. 7):

- A. 25 mm (cea mai joasă)
- B. 40 mm
- C. 55 mm (cea mai înaltă)

REGLAREA ÎNĂLȚIMII PENTRU ROȚILE DIN SPATE

1. Întoarceți mașina de tuns iarba cu susul în jos.
2. Trageți axul roților din spate clapeta recipientului de iarbă a mașinii - vezi imag. 6.
3. Poziționați axul roților din spate la înălțimea de tăiere dorită - vezi imag. 7.

REGLAREA ÎNĂLȚIMII PENTRU ROȚILE DIN FAȚĂ

1. Întoarceți mașina de tuns iarba cu susul în jos.
2. Trageți axul roților către partea din față a mașinii - vezi imag. 6.
3. Poziționați axul roților la înălțimea de tăiere dorită - vezi imag. 7

AJUSTAREA POZIȚIEI DE TĂIERE PENTRU ROȚILE DIN FAȚĂ

1. Întoarceți mașina de tuns iarba cu susul în jos.
2. Trageți axul roții către partea din față a mașinii.
3. Fixați axul roții în poziția dorită.

RECIPIENTUL PENTRU IARBĂ

Pericol – risc de rănire! Detașați sau atașați sacul doar cu motorul și lama oprite.

1. Pentru a-l monta: Ridicați carcasa din spate și introduceți sacul pe suport (imag. 8).
2. Pentru a-l detașa: Prindeți și ridicați carcasa din spate. Ridicați sacul de pe suport și trageți în spate pentru a-l scoate.

Când vedeți iarba cosită rămasă pe gazon în timp ce cosiți, înseamnă că trebuie să goliți recipientul pentru iarbă (imag. 8). Goliți și curățați recipientul de iarbă, asigurați-vă că este curat și că grilajul este ventilat. Golirea recipientului înainte de a se umple la maxim (în conținut de 50-70%), va îmbunătăți colectarea ierbii.

PUNTEA

Partea inferioară a punții mașinii trebuie curățată după fiecare utilizare, pentru a preveni acumularea de iarbă, frunze, murdărie sau alte materii. Dacă această moloz se acumuleze, va spori apariția ruginii și coroziunii și poate împiedica o utilizare adecvată.

INSTRUCȚIUNI DE UTILIZARE

ATENȚIE: Mașina dumneavoastră este proiectată pentru a cosi iarbă normală dintr-o grădină particulară. Nu încercați să cosiți iarbă neobișnuit de mare și uscată sau umedă (de exemplu, pășuni) sau grămezi de frunze uscate. Reziduurile se pot acumula pe puntea mașinii, afectând eficiența cosirii.

- Începeți să tundeți când mai aproape de priză. Păstrați întotdeauna cursa prelungitorului pe acea secțiune de gazon care a fost deja tunsă.
- Curățați gazonul de resturi. Asigurați-vă că pe gazon nu există pietre, bețe, sârmă sau alte obiecte care ar putea fi proiectate accidental de mașină sau să se prindă în piesele rotative. Aceasta poate provoca răni grave utilizatorului, precum și daune de proprietate și distrugerii ale obiectelor din jur.
- Nu tăiați iarbă udă. Pentru o cosire eficientă, nu tăiați iarbă umedă deoarece are tendința să se prindă de partea de jos a punții, afectând eficiența lamelor rotative.
- Nu tăiați mai mult de 1/3 din lungimea ierbii.
- Viteza mașinii trebuie stabilită în așa fel încât tăieturile să fie dispersate uniform pe gazon. Mai ales pentru a tăia iarbă grosă, ar poate fi necesar ca mașina să se deplaseze cu cea mai mică viteză, cu scopul de a obține un teren cosit uniform. Când aveți de cosit iarbă mare, ar trebui să parcurgeți gazonul de două ori, coborând lama cu încă 1/3 din lungime la a doua trecere și probabil alegând un traseu diferit decât cel utilizat prima dată .
- Ajustând înălțimea zonei de tăiere va ajuta și la curățirea ierbii tăiate rămase probabil pe gazon.
- Mașina trebuie să fie întotdeauna folosită la turație maximă pentru a obține cele mai bune rezultate.
- Curățați partea inferioară a punții după fiecare utilizare pentru a evita acumulările de iarbă, ce ar împiedica o afânare eficientă.
- Cosirea frunzelor poate fi de asemenea benefică pentru gazon. Când cosiți frunzele asigurați-vă că acestea sunt uscate și nu au format un strat prea gros pe gazon. Nu așteptați să cadă toate frunzele de pe copaci înainte de a cosi.

ATENȚIE: Dacă loviți un obiect străin, opriți motorul. Scoateți ștecherul din priză, verificați cu atenție mașina dacă prezintă vreo daună și reparați ce s-a defectat înainte de a reporni și utiliza mașina. Vibrațiile excesive în timpul funcționării indică o defecțiune (în special la arbore sau lamă). Mașina trebuie verificată și reparată cu promptitudine. Contactați un centru de service autorizat.

CURĂȚARE ȘI ÎNTREȚINERE

ATENȚIE! Înainte de orice operațiune de întreținere la mașina dvs, opriți motorul și deconectați mașina de la priză. Așteptați ca toate piesele în mișcare să se fi oprit complet.

- Manevrarea cu atenție și curățarea cu regularitate asigură funcționalitatea și eficiența mașinii pentru o perioadă mai mare de timp.
- Păstrați produsul în stare bună, dacă este necesar schimbați etichetele de avertizare și instrucțiuni de pe mașină.
- Verificați cu regularitate dacă lama nu este deteriorată.
- Păstrați toate piulițele, șuruburile și șuruburile strânse, asigurându-vă că echipamentul este în stare bună de funcționare în condiții de siguranță.
- Asigurați-vă întotdeauna că orificiile de ventilație sunt curățate de reziduuri.
- Verificați sacul de ierbii frecvent de uzuri sau deteriorări ale lamei.
- Lubrifiați bilele rulmenților (dacă sunt instalate) la fiecare roată cel puțin o dată pe sezon cu un ulei ușor.
- Înlocuiți piesele uzate sau deteriorate pentru siguranță. Utilizați numai piese de schimb originale.

CURĂȚARE

ATENȚIE: Nu stropiți produsul cu apă. Infiltrarea apei poate deteriora ștecherul, conectorul sau motorul electric.

- Curățați cu atenție produsul după fiecare utilizare.
- Nu spălați produsul cu apă sau să îl expuneți la apă.
- Nu folosiți detergenți sau solvenți de curățare. Aceștia pot deteriora ireparabil produsul. Componentele din plastic pot fi afectate de chimicale.
- Curățați noroiul uscat.
- Curățați produsul cu o cârpă puțin umezită.
- Goliți recipientul de colectare a ierbii și curățați-l de resturile de iarbă.
- Curățați partea inferioară a produsului. Înlăturați iarba și noroiul de la lamă cu regularitate.
- Curățați carcasa produsului, mai ales orificiile de ventilare.
- Curățați roțile, iarba adunată poate schimba înălțimea de tăiere.

LAMA DE TĂIERE

ATENȚIE: Asigurați-vă că deconectați produsul de la priză înainte de a lucra cu lama, pentru a preveni pornirea accidentală a motorului. Protejați-vă mâinile purtând mănuși groase sau o cârpă pentru a prinde lamele.

AVERTIZARE: Verificați periodic adaptorul lamei de fisuri, mai ales dacă loviți un obiect străin. Înlocuiți-l dacă este necesar și faceți o verificare de ansamblu a mașinii.

Când schimbați lama, trebuie să folosiți una originală (pentru comenzi, contactați distribuitorul local sau sunați la compania noastră).

Acordați atenție în timpul ajustării mașinii pentru a preveni prinderea degetelor între lamele în mișcare și piesele fixe ale mașinii.

Pentru cele mai bune rezultate lama trebuie să fie ascuțită. Lama poate fi ascuțită după ce e scoasă afară, fie prin polizare fie prin umplerea zonei ascuțite, cât mai aproape de aspectul original. Este

foarte important ca fiecare muchie să fie polizată în mod egal, pentru a evita folosirea unei lame neechilibrate. Neechilibrarea va duce la vibrații excesive putând cauza deteriorarea motorului. Lama poate fi testată, de exemplu, verificându-i echilibrul pe o șurubelniță cu ax rotund. Polizați metalul din partea mai grea până când se echilibrează în mod egal.

1. Deconectați mașina de tuns de la sursa de alimentare și așteptați până când lama s-a oprit din rotație.
2. Întoarceți mașina de tuns iarbă pe partea sa.
3. Prindeți de lamă cu o singură mână.
4. Utilizați cheia specială pentru a slăbi și a scoate piulița lamei (imag. 9, 10).
5. Înlocuiți lama.
6. Strângeți bine piulița lamei.
7. Folositi doar lame originale Hecht.

După o utilizare prelungită, mai ales în condiții de sol nisipos, lama se va uza și își pierde o parte din forma inițială.

ATENȚIE: Nu atingeți lama în timp ce se rotește.

REPARAȚII

Este necesară intervenția unui specialist, nu faceți reparații de unul singur ci contactați un centru de service specializat dacă:

- A. Mașina lovește un obiect
- B. Motorul se oprește brusc
- C. Lama este îndoită (nu se aliniază!)
- D. Axul motorului este îndoit (nu se aliniază!)
- E. Se produce un scurt-circuit când cablul este conectat.
- F. Sunteți nesiguri cu privire la un anumit lucru sau problemele întâmpinate nu sunt descrise aici

DEPOZITARE

ATENȚIE! Motorul trebuie să se fi răcit complet înainte de a depozita mașina.

- Așteptați ca motorul să se răcească înainte de a-l depozita în orice încăpere.
- Înlocuiți piesele uzate sau deteriorate pentru siguranța dumneavoastră.
- Depozitați produsul într-un loc uscat, curat și ferit de îngheț, departe de accesul persoanelor neautorizate.
- După fiecare cosire înlăturați iarba și pământul de la dispozitivul de tăiere și apărătoare.
- Nu depozitați produsul pentru o perioadă îndelungată în lumina directă a soarelui.
- Acoperiți produsul cu un material de protecție corespunzător care nu reține umezeală. Nu utilizați fâșii de plastic ca și protecție împotriva prafului. Un material neporos va reține umezeală în jurul mașinii, promovând apariția ruginii și coroziunii.
- Aveți grijă să nu îndoiți și să nu tăiați cablurile.

NOTĂ: Când depozitați produsul trebuie să acordați atenție la echipamentul de protecție împotriva ruginii. Utilizând un ulei slab sau silicon, aplicați pe echipament, în mod deosebit pe piesele din metal sau cele care sunt puse în mișcare.

TRANSPORT

Opriiți motorul și deconectați-l de la priză. Aveți grijă să nu îndoiiți sau să deteriorați lama în timp ce împingeți mașina de tuns iarba peste obstacole.

Aveți grijă să nu scăpați sau să loviți mașina în timpul transportului. Nu așezați obiecte pe mașină.

DEPANARE

PROBLEMA	SOLUȚIE
Motorul nu funcționează	Verificați conexiunea la priză.
	Începeți cu iarba mai scurtă sau în zona în care s-a tuns deja.
	Curățați canalul de evacuare/carcasa - lama trebuie să se rotească liber.
	Corectați înălțimea de tăiere.
Puterea motorului cade	Corectați înălțimea de tăiere.
	Curățați canalul de evacuare/carcasa
	Ascuțiți lama / înlocuiți-o la un centru de service pentru clienți
Recipientul pentru colectarea ierbii nu se umple	Corectați înălțimea de tăiere.
	Așteptați să se usuce gazonul.
	Ascuțiți lama / înlocuiți-o la un centru de service pentru clienți
	Curățați grilajul recipientului
	Curățați canalul de evacuare/carcasa

Atenție! Defecțiunile care nu pot fi reparate cu ajutorul acestui tabel pot fi rezolvate într-un service autorizat.

SERVICE ȘI PIESE DE SCHIMB

- Asigurați-vă că reparațiile sunt efectuate de un personal de calificat, folosind doar piese de schimb identice. Acest lucru va asigura siguranța funcționării mașinii.
- Dacă aveți nevoie de consiliere tehnică, reparații, piese de schimb originale, contactați cel mai apropiat service WERCO autorizat. Pentru informații cu privire la locații de service, vizitați www.hecht.cz.
- La comandarea pieselor de schimb, vă rugăm să menționați numărul părții; acesta poate fi găsit pe www.hecht.cz

DEBARASARE

- Debarasați produsul, accesoriile și ambalajele, conform cerințelor de protecție a mediului la centrul de reciclare.
- Acest produs nu face parte din categoria deșeurilor menajere. Protejați mediul înconjurător și duceți acest dispozitiv la punctele de colectare recunoscute, unde vor fi primite gratuit. Pentru mai multe informații vă rugăm să contactați autoritățile locale sau cel mai apropiat punct de colectare. Depozitarea necorespunzătoare poate fi pedepsită conform reglementărilor naționale.

GARANȚIA PRODUSULUI

- Perioada noastră de garanție a calității pentru această mașină este de 24 luni
- Pentru uz industrial, comercial și altele decât utilizarea în regim personal, perioada de garanție a calității se reduce cu 12 luni, conform reglementărilor legale.
- Toate produsele sunt proiectate pentru uz casnic, dacă nu există o altă informație în manualul de instrucțiuni sau în descrierea de funcționare. Atunci când se utilizează alt mod sau în contradicție cu manualul de instrucțiuni, cererea nu este recunoscută ca fiind legitimă.
- Selectarea necorespunzătoare a anumitor produse și faptul că produsul nu îndeplinește cerințele dumneavoastră, nu poate fi un motiv pentru plângere.
- Cumpărătorul are dreptul de a solicita vânzătorului să verifice funcționalitatea produsului și să îl familiarizeze cu funcționarea sa.
- O condiție prealabilă primirii cererilor de garanție este că orientările pentru funcționare, service, curățenie, depozitare și întreținere au fost urmate.
- Deteriorările cauzate de uzura fizică și rupere, supraîncărcare, utilizarea incorectă sau intervenții în afara unui service autorizat în perioada de garanție, sunt excluse de la garanție.
- Garanția nu acoperă uzura cauzată de utilizarea obișnuită și componente denumite consumabile comune (de exemplu: tarifele de service, filtre, lame, cureaua trapezoidală și curelele dințate, lanțuri, piese de carbon, garnituri, bujii).
- Din garanție sunt excluse uzura produsului sau a unor părți cauzată de utilizarea normală a produsului sau a unor părți ale produsului (de exemplu, baterie slabă sau o capacitate redusă a acesteia, după o perioadă de viață de obicei de 6 luni) și în alte părți supuse uzurii naturale.
- Pentru piesele vândute la un preț mai mic, garanția nu acoperă defectele pentru care a fost negociat prețul mai mic.
- Daunele cauzate de defecte ale materialelor sau de o eroare a producătorului vor fi remediate gratuit printr-o livrare - înlocuire sau reparație. Se consideră că mașina revine în centrul nostru de service în întregime și cu dovada cumpărării.
- Instrumentele de curățare, întreținere, inspecție și de aliniere nu fac parte din actul de garanție și sunt servicii plătite.
- Reparațiile care nu fac obiectul garanției, se pot face în centrul nostru de service, contra cost. Centrul nostru de service va fi bucuros să vă elaboreze un buget al costurilor.
- Vom lua în considerare numai dispozitivele care au fost livrate curate, complete, cu condiția ca acestea să fie ambalate corespunzător și să se facă plata. Dispozitivele trimise ca bunuri neplătite, ca bunuri voluminoase, cu transport special, nu vor fi acceptate.
- În caz de cerere de garanție justificată, vă rugăm să contactați centrul nostru de service. Acolo veți primi informații suplimentare cu privire la prelucrarea cererilor.
- Informații despre locațiile de servicii se găsesc la www.hecht.cz
- Vă debarasăm gratuit de vechile dumneavoastră aparate electrice.

Nivelul de zgomot a fost măsurat în conformitate cu standardele și dispozițiile menționate în declarația de conformitate. Pe parcursul dezvoltării ulterioare, se pot produce schimbări de natură tehnică sau de design fără o înștiințare în prealabil.

Toate dimensiunile, îndrumările și informațiile conținute în acest manual nu sunt așadar garantate. Din acest motiv, nu este posibilă exercitarea nici unei plângeri legale asociate cu acest manual de utilizare.

ACCESORII RECOMANDATE

HECHT 900104 – MĂNUȘI DE PROTECȚIE

HECHT 900102 – CĂȘTI DE PROTECȚIE

HECHT 900106 – OCHELARI DE PROTECȚIE

HECHT 120153 – CABLU 20 M

HECHT 8231-6120011 – LAMĂ DE TĂIERE

DECLARAȚIA DE CONFORMITATE

Companie	Werco spol. s r.o. U Mototechny 131, 251 62 Mukarov – Tehovec, Czech Republic IČO 61461661
Declarăm pe propria noastră responsabilitate	
Nume	Mașină de tuns iarba electrică
Tip	HECHT 1010, HECHT 1000, HECHT 1004
Procedura după care a fost emisă declarația de conformitate:	Sub Directiva 2000/14/EC, Anexa VI. Conform 2005/88/EC
Această declarație a fost emisă pe baza certificatului	SNCH Luxembourg, Luxemburg TUV Rheinland LGA Product GmbH, Germany
Această declarație este emisă în conformitate cu următoarele directive	2004/108/EC 2006/95/EC 2006/42/EC 2000/14/EC & 2005/88/EC 2002/95/EC & 2011/65/EU
Următoarele norme armonizate sunt utilizate pentru garanția de conformitate, împreună cu normele și reglementările naționale	EN 60335, EN 62233, ZEK 01.4-08, EN 55014, EN 61000
Nivelul de putere acustică garantat	LWA = 96 dB (A)
Nivelul de putere acustică măsurat	LWA= 94,16 dB (A)
Numărul protocolului de măsurare a sunetului, ce demonstrează respectarea cerințelor Directive 2000/14/EC:	15055926001
Confirmăm prin prezenta că: - acest produs, definit de datele menționate, este în conformitate cu cerințele de bază menționate în reglementările guvernamentale și cerințele tehnice și este sigur pentru funcționarea obișnuită, pentru utilizarea determinată de producător - au fost luate măsuri pentru a asigura conformitatea tuturor produselor introduse pe piață cu documentația tehnică și cerințele reglementărilor tehnice	
În Praga	18.10.2013
Nume	Rudolf Runštuk
Funcție: Director executiv	